

YAMAHA SYSTEM

Display A (Sideswitch) & Display C (Multiswitch)

Drive System

PW-SE, PW-TE, PW-CE, PW-ST, PW-X, PW-X2



cz QuickStart - baterie a ovládání - návod k použití

Přečtěte si a dodržujte další podrobný originální návod k použití hnacích systémů online na domovských stránkách příslušných značek (viz zadní stranu).

el Οδηγίες γρήγορης εκκίνησης Μπαταρία & Μονάδα ελέγχου

Διαβάστε και ακολουθήστε τις επιπλέον αναλυτικές πρωτότυπες οδηγίες χρήσης σχετικά με το σύστημα κίνησης στην αρχική σελίδα της εκάστοτε εταιρείας; (βλ. πίσω πλευρά).

hr Upute za brzo pokretanje baterije i jedinice za rukovanje

Pročitajte dodatne detaljne originalne upute za upotrebu pogonskog sustava na mrežnoj stranici tvrtke (vidi poledinu).

hu Gyorsindítási útmutató: Akkumulátor és kezelőegység

Olvassa el és vegye figyelembe az operációs rendszer részletes eredeti online üzemeltetési útmutatóját az adott márkahonlapon (lásd a hátoldalon).

It Akumulatoriaus ir valdymo bloko trumposios pradžios žinynas

Atitinkamo prekių ženklų interneto svetainėje (žr. antrą pusę) papildomai perskaitykite išsamią originalią pavaros sistemos naudojimo instrukciją ir ją vadovaukitės.

pl Instrukcja szybkiego uruchomienia akumulatora i jednostki obsługi

Przeczytaj i stosuj się do dodatkowej, szczegółowej i oryginalnej instrukcji obsługi układu napędowego, dostępnej online na stronie głównej danej marki (patrz tylna część).

sk Rýchly návod pre batériu a obsluhú jednotku

Prečítajte si a dbajte na dodatočný podrobný originálny návod na obsluhu k systému pohonu, ktorý je dostupný online na príslušnej domovskej stránke značky (pozri zadnú stranu).

sl Navodila za hiter zagon akumulatorja in upravljalne enote

Preberite in upoštevajte dodatna izčrpana originalna navodila za uporabo pogonskega sistema, do katerih lahko dostopate preko domačega spletnega mesta posamezne blagovne znamke (glejte zadnjo stran).

ro Ghid rapid pentru acumulator și unitatea de operare

Citiți și respectați suplimentar manualul original de utilizare detaliat, dedicat sistemului de acționare, disponibil online la pagina de marcă corespunzătoare (vezi verso-ul).



cz el hr hu lt pl sk sl ro

cz Obsah | el Περιεχόμενα | hr Sadržaj | hu Tartalom | It Turinys | pl Treść | sk Obsah | sl Vsebina | ro Cuprins

cz Příprava | Uvedení do provozu/funkce | Bezpečnostní pokyny | Záruka

el Προετοιμασία | Πρώτη θέση σε λειτουργία / Λειτουργίες | Υποδείξεις ασφαλείας | Εγγύηση

hr Priprema | Puštanje u rad / funkcije | Upute za sigurnost | Jamstvo

hu Előkészítés | Üzembe helyezés / funkciók | Biztonsági előírások | Garancia

It Paruošimas | Eksploatacijos pradžia / funkcijos | Saugos nuorodos | Garantija.

pl Przygotowanie | Uruchomienie / funkcje | Wskazówki bezpieczeństwa | Gwarancja

sk Príprava | Sprevádzkovanie / Funkcie | Bezpečnostné pokyny | Záruka

sl Priprava | Začetek uporabe/funkcije | Varnostna navodila | Garancija

ro Pregătirea | Punerea în funcțiune/Funcțiile | Instrucțiuni privind siguranța | Garanția

cz Příprava | el Προετοιμασία | hr Priprema | hu Előkészítés | It Paruošimas | pl Przygotowanie | sk Príprava | sl Priprava | ro Pregătirea

cz Připojení baterie | **el** Τοποθέτηση μπαταρίας | **hr** Umetanje baterije | **hu** Akkumulátor behelyezése | **It** Akumulatoriaus įdėjimas | **pl** Zakładanie akumulatora | **sk** Vloženie batérie | **sl** Uporaba akumulatorja | **ro** Introducerea acumulatorului

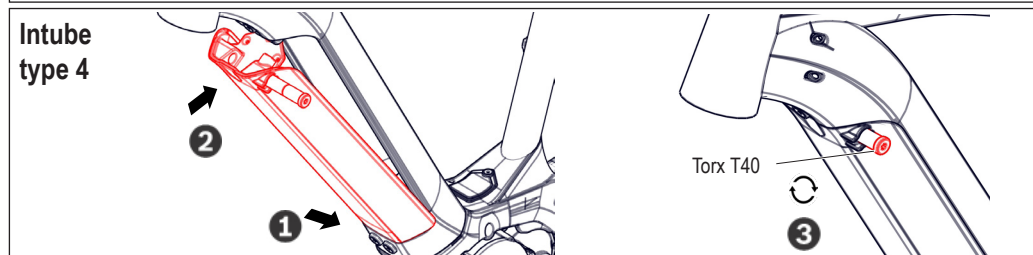
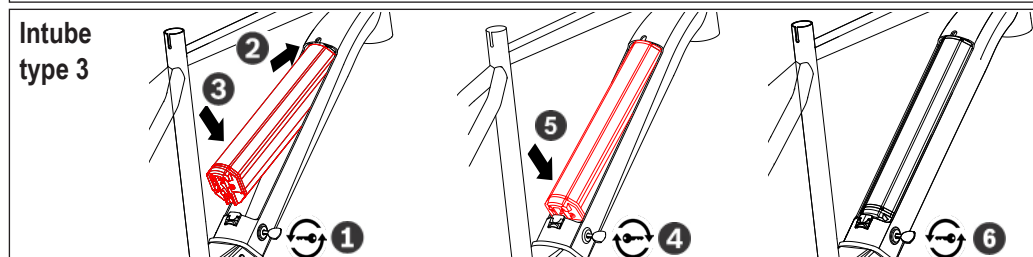
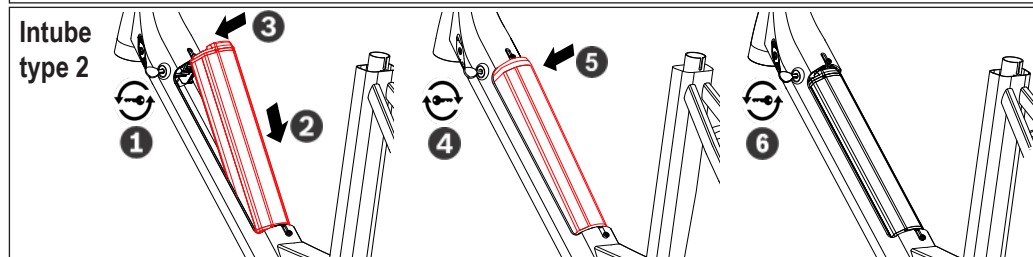
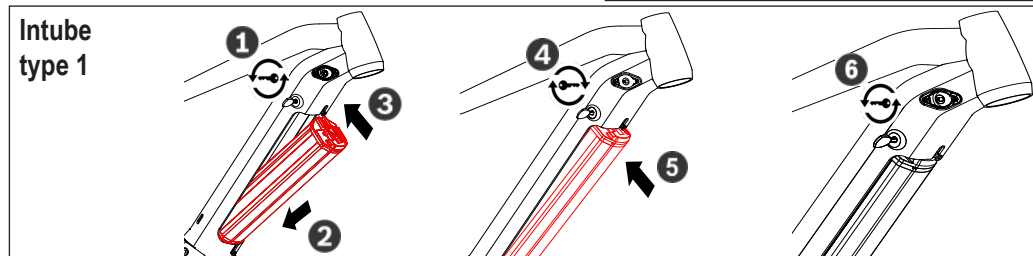
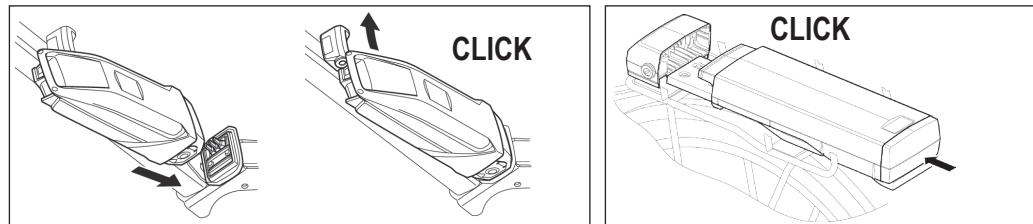

cz Zkontrolujte zacvaknutí baterie
el Ελέγξτε, εάν η μπαταρία έχει κομπώσει στο λουκέτο
hr Provjerite je li se baterija uglavila u bravi
hu Pattintsa be az akkumulátort a lakatba
It Patikrinkite, ar akumulatorius užsifikavo spynelėje

pl Sprawdzić, czy akumulator zablokował się w zamku
sk Kontrola, či batéria zapadla do zámku
sl Preverite, da se je akumulator zaskočil v ključavnici
ro Verificați dacă acumulatorul s-a fixat în închizătoare



cz Příprava | el Προετοιμασία | hr Priprema | hu Előkészítés | lt Paruošimas | pl Przygotowanie | sk Príprava | sl Priprava | ro Pregătirea

cz „Intube“ vyjměte baterii | el Αφαιρέστε την μπαταρία «Intube» | hr Vadenje „Intube“ baterije | hu Vegye ki az „Intube“ akkumulátort | lt „Intube“ baterijos išėmimas | pl „Intube„,zdjęć baterię | sk Vybratie „Intube“ batérie | sl Odstranite akumulator »Intube« | ro Extrageți acumulatorul „Intube“

Cover type 1

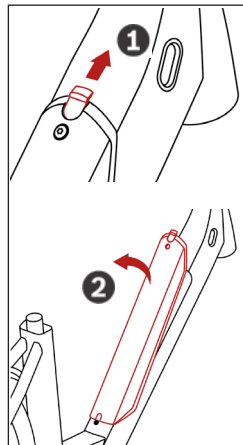
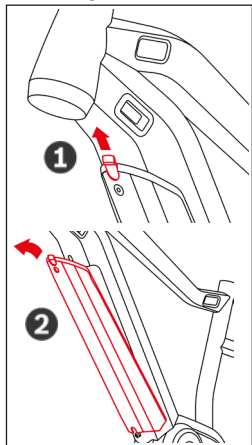

cz Západku posuňte směrem nahoru
el Σπρώξτε προς τα πάνω τον πύλο
hr Pritisnite šipku prema gore
hu Tolja a csúszkát felfele
lt Pastumkite fiksatorių į viršų
pl Nacisnąć zasuwę w górę
sk Posuňte páčku nahor
sl Potisnite zapah navzgor
ro Împingeți zăvorul în sus

cz Kryt odstraňte směrem nahoru
el Αφαιρέστε προς τα πάνω την καρίνα
hr Izvadite nosač prema gore
hu Vegye le a csúszdalemezt felfele
lt Nuimkite dangtelį pastumdami jį bėgeliais į viršų
pl Skidplate podnieść do góry
sk Zložte chrnič
sl Odstranite drsno ploščo, tako da jo potisnete navzgor
ro Îndepărtați Skidplate în sus

Cover type 2

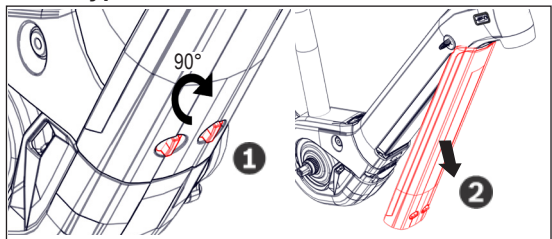

Cover type 3

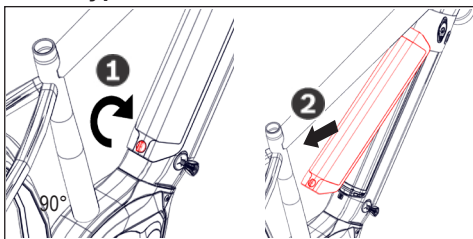

cz Otočit uzávěr a odstranit Skidplate | el Περιστρέψτε το κλείστρο και αφαιρέστε το Skidplate | hr Okrenite zatvarač i uklonite Skidplate | hu Forgassa el a zárat és távolítsa el a Skidplate elemet | lt Pasukite užraktą ir nuimkite Skidplate | pl Przekręcić zamknięcie i usunąć Skidplate | sk Otočite uzáverom a odstráňte Skidplate | sl Obrnite ključavnico in odstranite Skidplate | ro Rotiți închizătoarea și îndepartați Skidplate

Cover type 4

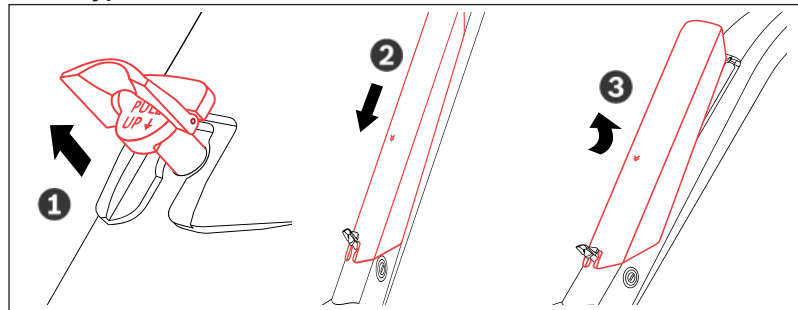

cz Zvedněte záklonku a zatáhněte za páčku; Kryt posuňte směrem dolů; Kryt odstraňte směrem nahoru
el Σηκώστε την ασφάλεια, τραβήξτε τον μοχλό; Σπρώξτε προς τα κάτω το κάλυμμα; Αφαιρέστε προς τα πάνω το κάλυμμα
hr Podignite preklon, pritisnite ručicu; Gurnite pokrov na dolje; Uklonite pokrov prema gore
hu Emelje meg a pántot, húzza meg a kart; Tolja a fedelet lefele; Vegye le a fedelet felfele
lt Pakelkite kilpą, patraukite svirtį; Pastumkite dangtelį į apačią; Nuimkite dangtelį stumdami į viršų
pl Podnieść klapę, pociągnąć dźwignię; Przesunąć w dół pokrywę; Zdejmowanie pokrywy w górę
sk Zdvihnite poistku a vytiahnite ju; Kryt posuňte dolu; Zložte kryt
sl Dvignite spono, potegnite ročico; Potisnite pokrov navzdol; Odstranite pokrov, tako da ga potisnete navzgor
ro Ridicați urechea, trageți maneta; Împingeți capacul în jos; Îndepărtați capacul în sus

cz Příprava | el Προετοιμασία | hr Priprema | hu Előkészítés | It Paruošimas | pl Przygotowanie | sk Príprava | sl Priprava | ro Pregătirea

cz „Intube“ vyjměte baterii | el Αφαιρέστε την μπαταρία «Intube» | hr Vadenje „Intube“ baterije | hu Vegye ki az „Intube“ akkumulátort | It „Intube“ baterijos išėmimas | pl „Intube„zdjęć baterię | sk Vybratie „Intube“ batérie | sl Odstranite akumulator »Intube« | ro Extrageți acumulatorul „Intube“

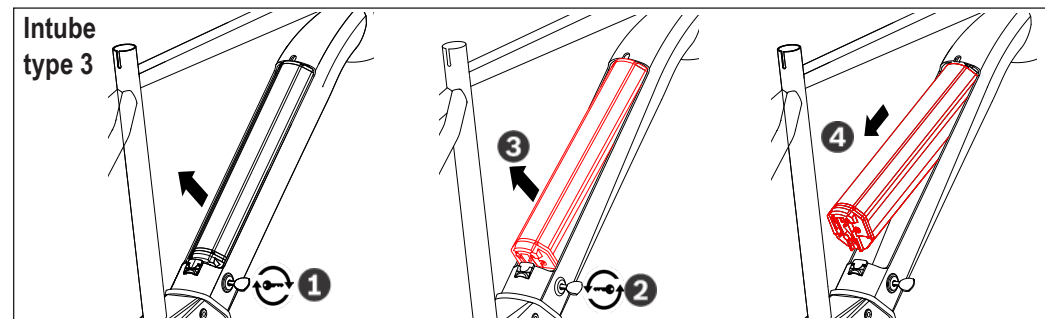
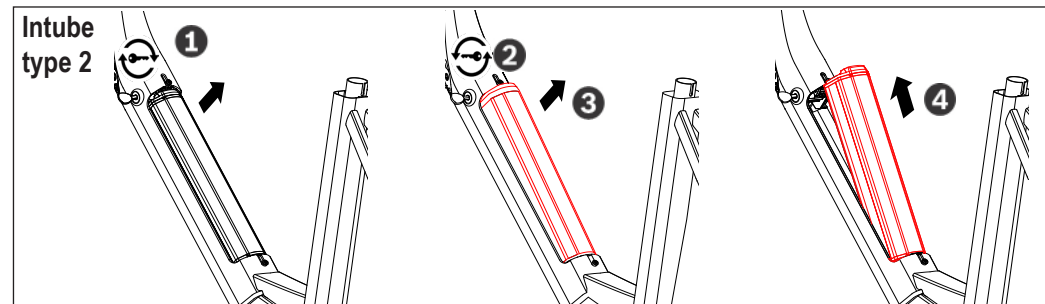
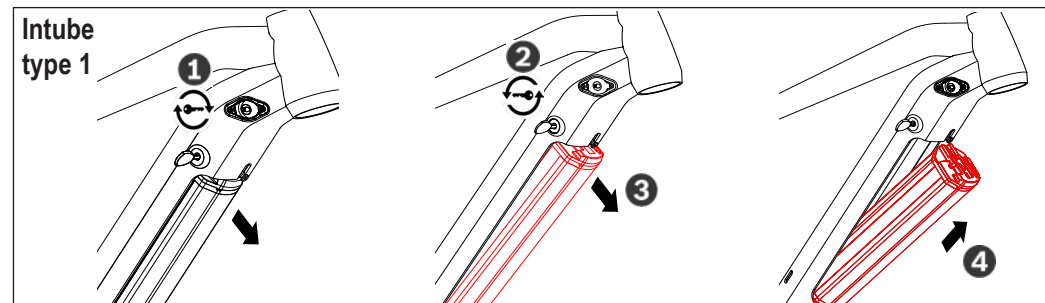

cz Nabíjení baterie | el Φόρτιση μπαταρίας | hr Punjenje baterije | hu Akkumulátor töltése | It Akumulatoriumas įkrovimas | pl Ładowanie akumulatora | sk Nabíjanie batérie | sl Polnjenje akumulatorja | ro Încărcăți acumulatorul

type A

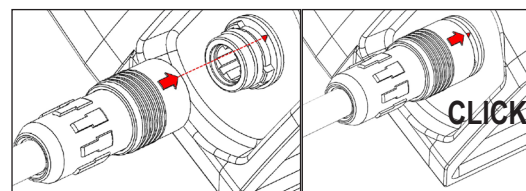
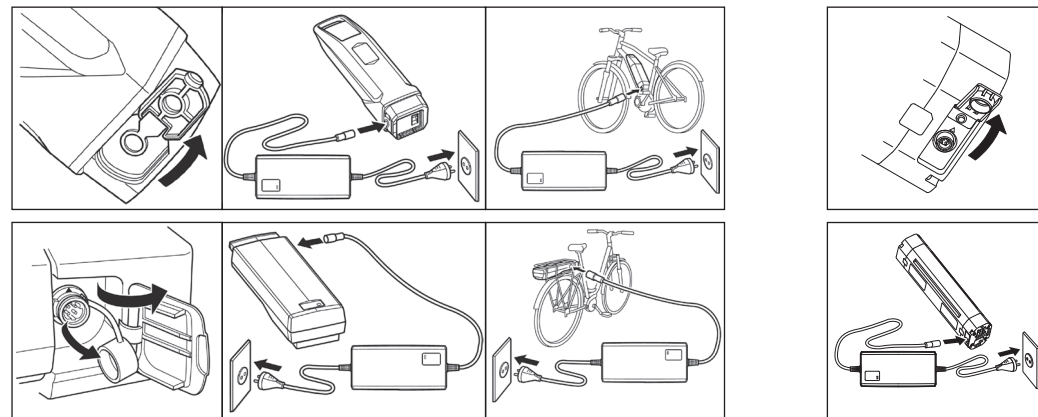

cz Připojení zásuvky | el Συνδέστε το βύσμα φόρτισης | hr Umetnite utikač za punjenje | hu Csatlakoztassa a töltő dugóját | It Kroviklio kištuko įkišimas | pl Podłączyć wtyczkę ładowania | sk Zástrčku nabíjačky zastrčte | sl Nameštitev vtiča | ro Conectați ștecărul de încărcare

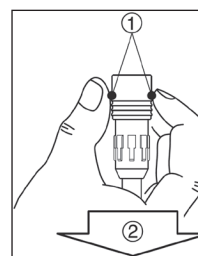

cz Kroužek zásuvky zatáhnout směrem zpět
el Αποσυνδέστε το βύσμα φόρτισης
hr Izvucite utikač za punjenje
hu Húzza ki a töltő dugóját
It Kroviklio kištuko ištraukimas
pl Odlączyć wtyczkę ładowania
sk Zástrčku nabíjačky vyťahnite
sl Odstranitev vtiča
ro Deconectați ștecărul de încărcare

type B

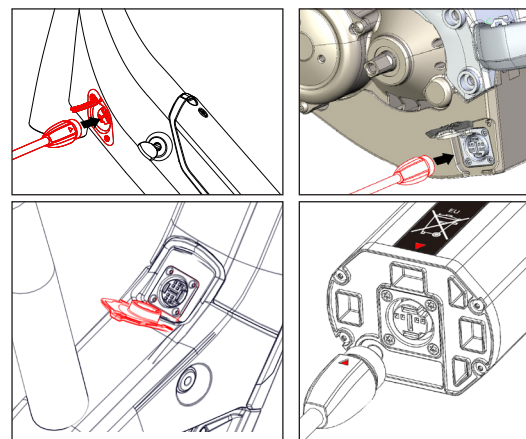

cz Nabíjení je ukončeno, když LED dioda nesvítí a baterie je vypnuta
el Η διαδικασία φόρτισης έχει ολοκληρωθεί, όταν σβήσουν τα LED στην μπαταρία
hr Postupak punjenja je završen kada se LED žaruljice na bateriji ugase
hu Ha az akkumulátor LED-jei kialszanak, a töltési folyamat befejeződött
It Įkrovimas baigtas, kai akumulatoriume užgesa šviesos diodai
pl Ładowanie ukończone, gdy zgasną diody LED na akumulatorze
sk Proces nabíjania je ukončený, keď LED svetlá na batérii zhasnú
sl Postopek polnjenja je končan, ko diode LED na akumulatorju prenehajo svetiti
ro Procesul de încărcare este încheiat când LED-ul acumulatorului și cel de pe încărcător s-au stins

Display A - Sideswitch

cz Uvedení do provozu/funkce | el Πρώτη θέση σε λειτουργία/ Λειτουργίες | hr Puštanje u rad / funkcije | hu Üzembe helyezés/ funkciók | It Eksploataavimo pradžia / funkcijos

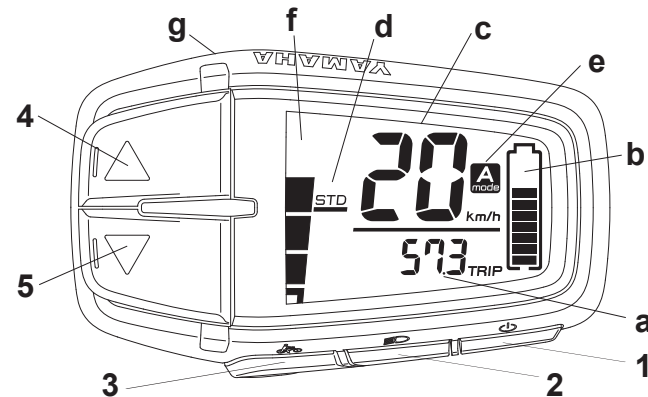

cz Vyzkoušejte kolo nejprve v off-modu. Teprve poté postupně zapojujte podporu pohonné jednotky.
 el Πρώτα εξασκηθείτε στον χειρισμό του Pedelec σε λειτουργία «Off». Στη συνέχεια, αυξήστε σταδιακά την ισχύ υποβοήθησης.
 hr Vježbajte rukovanje Pedecom i njegovim funkcijama najprije u isključenom načinu rada („Off“). Zatim postupno povećavajte jačinu podrške.
 hu Ezután gyakorolja a Pedelec és funkcióinak használatát kikapcsolt állapotban („Off (Ki) üzemmódban“). Ezt követően fokozatosan növelje a rásegítés erősségét.
 It Pirmiausia pasitreniuokite naudoti elektrinį pedalų variklį ir jo funkcijas „Off“ (išjungtu) režimu. Tada palaipsniui didinkite pagalbos lygį.

	cz	el	hr	hu	It
	Krátké stisknutí (< 1s)	στιγμιαίο πάτημα πλήκτρου (< 1s)	kratak pritisak na tipku (< 1s)	gomb rövid lenyomása (< 1s)	trumpas mygtuko paspaudimas (< 1s)
	Střední stisknutí (1s - 2s)	σύντομο πάτημα πλήκτρου (1s - 2s)	srednje dug pritisak na tipku (1s - 2s)	gomb közepes lenyomása (1–2s)	vidutinis mygtuko paspaudimas (1–2s)
	Dlouhé stisknutí (> 2s)	παρατεταμένο πάτημα πλήκτρου (> 2s)	dug pritisak na tipku (> 2s)	gomb hosszú lenyomása (> 2s)	ilgas mygtuko paspaudimas (> 2s)
	Τlačítka	Πλήκτρο	Tipka	Gomb	Mygtukas
1	Zapnuto/vypnuto	Ενεργοποίηση/απενεργοποίηση συστήματος κίνησης	Uključivanje/isključivanje pogonskog sustava	Meghajtó rendszer be-/kikapcsolása	Pavaros sistemos įjungimas / išjungimas
2	Světlo zapnuto/vypnuto	Ενεργοποίηση/απενεργοποίηση φωτισμού	Uključivanje/isključivanje svjetla	Világítás be-/kikapcsolása	Šviesų įjungimas / išjungimas
3	Provedení pomoci při vedení: zmáčknout a držet	Ενεργοποίηση υποβοήθησης ώθησης: πατήστε & κρατήστε πατημένο	Aktivacija pomoći pri garanju bicikla - pritisnuti tipku i držati	Tolóráségítés aktiválása – nyomja meg, és tartsa lenyomva	Pagalbos stumiant aktyvinimas: nuspausti ir laikyti
4	Zvýšit podporu jízdy	Αύξηση επιπέδου υποβοήθησης	Povećavanje razine podrške	Rásegítés szintjének növelése	Pagalbos lygio didinimas
5	Snižit podporu jízdy	Μείωση επιπέδου υποβοήθησης	Smanjivanje razine podrške	Rásegítés szintjének csökkentése	Pagalbos lygio mažinimas
4	Aktivace/deaktivace automatického režimu podpory ¹	Ενεργοποίηση / Απενεργοποίηση της αυτόματης λειτουργίας υποστήριξης ¹	Aktivacija/deaktivacija automatskog modusa podrške ¹	Automatikus támogatási mód be-/kikapcsolása ¹	Įjunkite / išjunkite automatinį pagalbinį režimą ¹
5	Změnit informace o jízdě	Αλλαγή πληροφοριών οδήγησης	Promjena informacija o vožnji	Ūti adatok átváltása	Važiavimo informacijos keitimas
4&5	Resetování ujeté vzdálenosti	Επαναφορά διαδρομής	Resetiranje dionice vožnje	Útszakasz nullázása	Važiavimo atkarpos nustatymas iš naujo
	Display	Ένδειξη	Prikaz	Kijelzés	Rodinys
a	Informace o jízdě	Πληροφορίες οδήγησης	Informacije o vožnji	Ūti adatok	Važiavimo informacija
b	Zbývající kapacita baterie	Εναπομένουσα χωρητικότητα μπαταρίας	Preostali kapacitet baterije	Fennmaradó akkumulátorkapacitás	Likusi akumulatoriaus talpa
c	Rychlost jízdy	Ταχύτητα οδήγησης	Brzina vožnje	Haladási sebesség	Važiavimo greitis
d	Stupeň podpory jízdy OFF - +ECO - ECO - STANDARD - HIGH - EXPW ²	Ένδειξη επιπέδου υποβοήθησης OFF - +ECO - ECO - STANDARD - HIGH - EXPW ²	Indikator stupnja podrške OFF - +ECO - ECO - STANDARD - HIGH - EXPW ²	Rásegítés mértékének kijelzése OFF - +ECO - ECO - STANDARD - HIGH - EXPW ²	Pagalbos lygio rodinys OFF - +ECO - ECO - STANDARD - HIGH - EXPW ²
e	Ukazatel automatického režimu	Οθόνη αυτόματης λειτουργίας	Prikaz automatskog modusa	Automatikus mód kijelzése	Automatinio režimo rodmuo
f	Indikátor podpory jízdy	Ένδειξη υποβοήθησης της κινητήριας μονάδας	Indikator podrške pogonske jedinice	Meghajtógység rásegítésének kijelzése	Pavaros bloko pagalbos lygio rodinys
g	USB připojení: pouze pro servis, bez funkce nabíjení!	Σύνδεση USB: μόνο για την υπηρεσία, χωρίς λειτουργία φόρτισης!	USB priključak: samo za servis, nema funkcije punjenja!	USB csatlakozó: csak szervizhez, nincs töltési funkció!	USB jungtis: tik prijungimui, nepalaiko įkrovos funkcijos!

¹ Drive System PW-TE, PW-CE, PW-ST, PW-X2

² Drive System PW-X, PW-X2

Display A - Sideswitch

pl Uruchomienie/funkcje | sk Sprevádzkovanie / Funkcie |

sl Začetek uporabe/funkcije | ro Punerea în funcțiune/funcțiile



pl Należy zapoznać się z obsługą i funkcjami roweru na początku w „trybie wyłączenia”. Następnie należy stopniowo zwiększać moc wspomagania.

sk Zaobchádzanie s Pedelec-om a jeho funkciami si najskôr vyskúšajte v režime „Off”. Následne postupne (po krokoch) zvyšujte silu podpory.

sl Seznanite se z uporabo Pedelec in njegovih funkcij najprej v »izklopljenem načinu (Off)«. Nato postopoma povečajte moč podpore.

ro Exersați interacțiunea cu bicicleta dvs. electrică și cu funcțiile ei mai întâi în „Modul Off”. În încheiere, creșteți treptat intensitatea asistării.

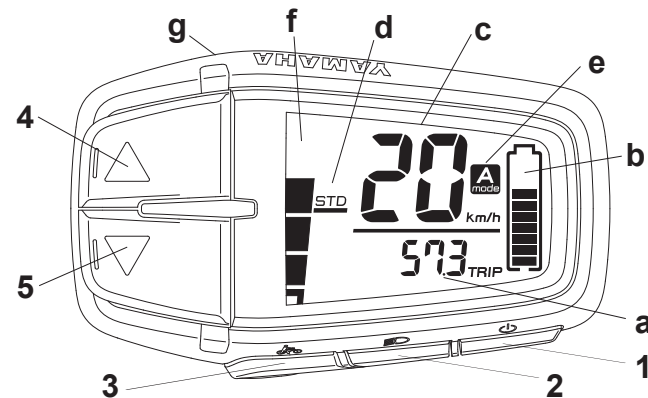

	pl	sk	sl	ro
1	krótkie naciśnięcie przycisku (< 1s)	krátke stlačenie tlačidla (< 1s)	kratek pritisk tipke (< 1s)	apăsare scurtă tastă (< 1s)
2	średnio długie naciśnięcie przycisku (1s - 2s)	stredné stlačenie tlačidla (1s - 2s)	srednje dolg pritisk tipke (1 s–2s)	apăsare medie tastă (1s - 2s)
3	długie naciśnięcie przycisku (> 2s)	dlhé stlačenie tlačidla (> 2s)	dolg pritisk tipke (> 2s)	apăsare îndelungată tastă (> 2s)
	Przycisk	Tlačidlo	Tipka	Tastă
1	Włączanie/wyłączanie układu napędowego	Zapnúť / vypnúť pohonný systém	Vkllop/izklop pogonskega sistema	Pornirea/oprirea sistemului de acționare
2	Włączanie/wyłączanie światła	Zapnúť / vypnúť svetlo	Vkllop/izklop luči	Pornirea/oprirea luminii
3	Aktywowanie funkcji pchania - nacisnąć i przytrzymać	Aktivovať posuvnú pomoc - stlačiť a podržte	Aktiviranje potisne pomoči – pritisni in zadrži	Executarea asistenței la pedalare: apăsați și mențineți
4	Zwiększanie poziomu wspomagania	Zvýšiť úroveň podpory	Povišanje nivoja podpore	Creșterea nivelului de asistență
5	Zmniejszanie poziomu wspomagania	Znížiť úroveň podpory	Znižanje nivoja podpore	Reducerea nivelului de asistență
4	Aktywacja/dezaktywacja trybu automatycznej pomocy ¹	Aktivovať/deaktivovať automatický režim podpory ¹	Aktivacija/deaktivacija samodejnega načina podpore ¹	Activarea/dezactivarea modului automat de asistare ¹
5	Zmiana informacji o jeździe	Vymeniť informácie o jazde	Spreminjanje informacij o vožnji	Schimbarea informațiilor de deplasare
4&5	Resetowanie odcinka jazdy	Resetovať jazdnú dráhu	Ponastavitev poti	Resetarea traseului
	Wskaźnik	Ukazovateľ	Prikaz	Indicator
a	Informacje o jeździe	Informácie o jazde	Informacije o vožnji	Informații de deplasare
b	Pozostała pojemność akumulatora	Zostávajúca kapacita batérie	Preostala zmogljivost akumulatorja	Indicator stare de încărcare a acumulatorului
c	Prędkość jazdy	Rýchlosť jazdy	Vozna hitrost	Afișaj tahometru
d	Wskaźnik stopnia wspomagania OFF - +ECO - ECO - STANDARD - HIGH - EXPW ²	Ukazovateľ stupňa podpory OFF - +ECO - ECO - STANDARD - HIGH - EXPW ²	Prikaz stopnje podpore OFF - +ECO - ECO - STANDARD - HIGH - EXPW ²	Afișarea treptei de asistare OFF - +ECO - ECO - STANDARD - HIGH - EXPW ²
e	Wyświetlanie trybu automatycznego	Zobrazenie automatického režimu	Prikaz samodejnega načina	Afișajul modului automat
f	Wskaźnik wspomagania jednostki napędowej	Ukazovateľ podpory pohonnej jednotky	Prikaz podpore pogonske enote	Indicator asistență unitate de propulsie
g	Złącze USB: tylko dla serwisu, brak funkcji ładowania!	Prípojka USB: len na výkon servisu, nie na nabíjanie!	Priključek USB: samo za servis, ni za nalaganje!	Conexiune USB: numai pentru service, nu dispune de funcția de încărcare!

¹ Drive System PW-TE, PW-CE, PW-ST, PW-X2

² Drive System PW-X, PW-X2

Display C - Multiswitch

cz Uvedení do provozu/funkce | el Πρώτη θέση σε λειτουργία/ Λειτουργίες | hr Puštanje u rad / funkcije | hu Üzembe helyezés/ funkciók | It Eksploataavimo pradžia / funkcijos



- cz Vyzkoušejte kolo nejprve v off-modu. Teprve poté postupně zapojujete podporu pohonné jednotky.
- el Πρώτα εξασκηθείτε στον χειρισμό του Pedelec σε λειτουργία «Off». Στη συνέχεια, αυξήστε σταδιακά την ισχύ υποβοήθησης.
- hr Vježbajte rukovanje Pedecom i njegovim funkcijama najprije u isključenom načinu rada („Off“). Zatim postupno povećavajte jačinu podrške.
- hu Ezután gyakorolja a Pedelec és funkcióinak használatát kikapcsolt állapotban („Off (Ki) üzemmódban”). Ezt követően fokozatosan növelje a rásegítés erősségét.
- It Pirmiausia pasitreniuokite naudoti elektrinį pedalų variklį ir jo funkcijas „Off“ (išjungtu) režimu. Tada palaipsniui didinkite pagalbos lygį.

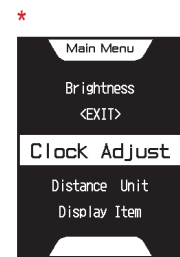
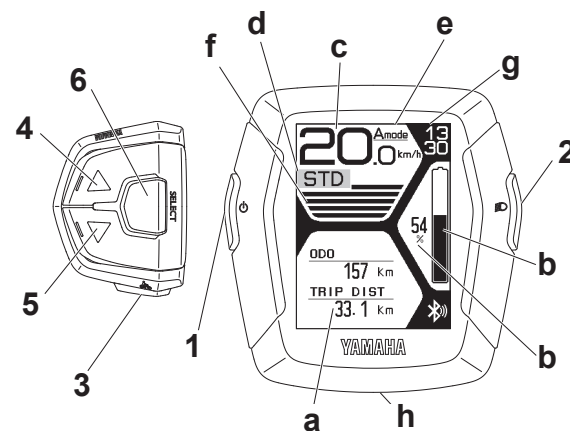

- Clock Adjust
- Distance Unit
- Display Item
- Record Reset
- Bluetooth
- USB
- Layout
- Brightness

cz	el	hr	hu	It
Tlačítka	Πλήκτρο	Tipka	Gomb	Mygtukas
1 Zapnuto/vypnuto	Ενεργοποίηση/απενεργοποίηση συστήματος κίνησης	Uključivanje/isključivanje pogonskog sustava	Meghajtó rendszer be-/kikapcsolása	Pavaros sistemos įjungimas / išjungimas
2 Světlo zapnuto/vypnuto	Ενεργοποίηση/απενεργοποίηση φωτισμού	Uključivanje/isključivanje svjetla	Világítás be-/kikapcsolása	Šviesų įjungimas / išjungimas
3 Provedeni pomoci při vedení: zmáčknout a držet	Ενεργοποίηση υποβοήθησης ώθησης: πατήστε & κρατήστε πατημένο	Aktivacija pomoći pri garanju bicikla - pritisnuti tipku i držati	Tolóráségítés aktiválása – nyomja meg, és tartsa lenyomva	Pagalbos stumiami aktyvinimas: nuspausti ir laikyti
4 Zvýšit podporu jízdy	Αύξηση επιπέδου υποβοήθησης	Povečavanie razine podrške	Rásegítés szintjének növelése	Pagalbos lygio didinimas
5 Snížit podporu jízdy	Μείωση επιπέδου υποβοήθησης	Smanjivanje razine podrške	Rásegítés szintjének csökkentése	Pagalbos lygio mažinimas
6 Změnit informace o jízďě	Αλλαγή πληροφοριών οδήγησης	Promjena informacija o vožnji	Űti adatok átváltása	Važiavimo informacijos keitimas
4 Aktivace/deaktivace automatického režimu podpory ¹ (Dlouhé stisknutí)	Ενεργοποίηση / Απενεργοποίηση της αυτόματης λειτουργίας υποστήριξης (παρατεταμένο πάτημα κουμπιού) ¹	Aktivacija/deaktivacija automatskog modusa podrške (dugi pritisak tipke) ¹	Automatikus támogatási mód be-/kikapcsolása (a gombot hosszabban nyomva) ¹	Įjunkite / išjunkite automatinį pagalbinį režimą (ilgas paspaudimas) ¹
6* „Settings“ (Nastavení): zmáčknout a držet	Settings (Ρυθμίσεις): πατήστε & κρατήστε πατημένο	Settings (Postavke): pritisnuti tipku i držati	Settings (Beállítások): nyomja meg, és tartsa lenyomva	Settings (Nuostatos): nuspausti ir laikyti
Display	Ένδειξη	Prikaz	Kijelzés	Rodiny
a Informace o jízďě	Πληροφορίες οδήγησης	Informacije o vožnji	Űti adatok	Važiavimo informacija
b Zbývající kapacita baterie	Εναπομένουσα χωρητικότητα μπαταρίας	Preostali kapacitet baterije	Fennmaradó akkumulátorkapacitás	Likusi akumulatoriaus talpa
c Rychlost jízdy	Ταχύτητα οδήγησης	Brzina vožnje	Haladás sebesség	Važiavimo greitis
d Stupeň podpory jízdy OFF - +ECO - ECO - STANDARD - HIGH - EXPW ²	Ένδειξη επιπέδου υποβοήθησης OFF - +ECO - ECO - STANDARD - HIGH - EXPW ²	Indikator stupnja podrške OFF - +ECO - ECO - STANDARD - HIGH - EXPW ²	Rásegítés mértékének kijelzése OFF - +ECO - ECO - STANDARD - HIGH - EXPW ²	Pagalbos lygio rodinys OFF - +ECO - ECO - STANDARD - HIGH - EXPW ²
e Ukazatel automatického režimu	Οθόνη αυτόματης λειτουργίας	Prikaz automatskog modusa	Automatikus mód kijelzése	Automatinio režimo rodmuo
f Indikátor podpory jízdy	Ένδειξη υποβοήθησης της κινητήριας μονάδας	Indikator podrške pogonske jedinice	Meghajtóegység rásegítésének kijelzése	Pavaros bloko pagalbos lygio rodinys
g Čas	Ώρα	Vrijeme	Pontos idő	Laikas
h USB připojení	Σύνδεση USB	USB priključak	USB csatlakozó	USB jungtis

¹ Drive System PW-TE, PW-CE, PW-ST, PW-X2
² Drive System PW-X, PW-X2

Display C - Multiswitch

pl Uručenie/funkcje | sk Sprevádzkovanie / Funkcie |
sl Začetek uporabe/funkcije | ro Punerea în funcțiune/funțiile



- pl** Należy zapoznać się z obsługą i funkcjami roweru na początku w „trybie wyłączenia”. Następnie należy stopniowo zwiększać moc wspomagania.
- sk** Zaobchádzanie s Pedelec-om a jeho funkciami si najskôr vyskúšajte v režime „Off”. Následne postupne (po krokoch) zvyšujte silu podpory.
- sl** Seznanite se z uporabo Pedelec in njegovih funkcij najprej v »izklopljenem načinu (Off)«. Nato postopoma povečajte moč podpore.
- ro** Exersați interacțiunea cu bicicleta dvs. electrică și cu funcțiile ei mai întâi în „Modul Off”. În încheiere, creșteți treptat intensitatea asistării.

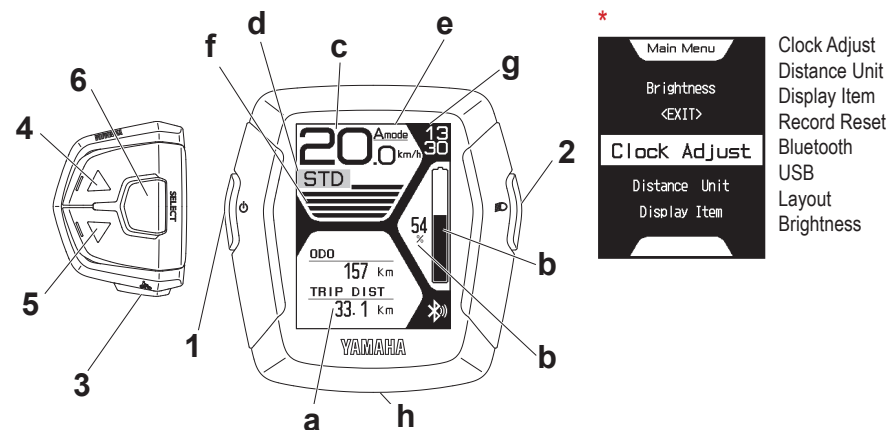

pl	sk	sl	ro
Przycisk	Tlačidlo	Tipka	Tastă
1 Włączanie/wyłączenie układu napędowego	Zapnúť / vypnúť pohonný systém	Vklop/izklop pogonskega sistema	Pornirea/oprirea sistemului de acționare
2 Włączanie/wyłączenie światła	Zapnúť / vypnúť svetlo	Vklop/izklop luči	Pornirea/oprirea luminii
3 Aktywowanie funkcji pchania - nacisnąć i przytrzymać	Aktivovať posuvnú pomoc - stlačiť a podržte	Aktiviranje potisne pomoči – pritisni in zadrži	Executarea asistenței la pedalare: apăsați și mențineți
4 Zwiększanie poziomu wspomagania	Zvýšiť úroveň podpory	Povišanje nivoja podpore	Creșterea nivelului de asistență
5 Zmniejszanie poziomu wspomagania	Znížiť úroveň podpory	Znižanje nivoja podpore	Reducerea nivelului de asistență
6 Zmiana informacji o jeździe	Vymeniť informácie o jazde	Spreminjanje informacij o vožnji	Schimbarea informațiilor de deplasare
4 Aktywacja/dezaktywacja trybu automatycznej pomocy (dłuższe naciśnięcie przycisku) ¹	Aktivovať/deaktivovať automatický režim podpory (dlhé stlačenie tlačidla) ¹	Aktivacija/deaktivacija samodejnega načina podpore (dolg pritisk tipke) ¹	Activarea/dezactivarea modului automat de asistență (apăsarea îndelungată a tastei) ¹
6* Settings (Ustawienia): nacisnąć i przytrzymać	Settings (Nastavenie): stlačiť a podržte	Settings (Nastavitve): pritisni in zadrži	Setările: apăsați și mențineți
Wskaźnik	Ukazovateľ	Prikaz	Indicator
a Informacje o jeździe	Informácie o jazde	Informacije o vožnji	Informații de deplasare
b Pozostała pojemność akumulatora	Zostávajúca kapacita batérie	Preostala zmogljivost akumulatorja	Indicator stare de încărcare a acumulatorului
c Prędkość jazdy	Rýchlosť jazdy	Vozna hitrost	Afișaj tahometru
d Wskaźnik stopnia wspomagania OFF - +ECO - ECO - STANDARD - HIGH - EXPW ²	Ukazovateľ stupňa podpory OFF - +ECO - ECO - STANDARD - HIGH - EXPW ²	Prikaz stopnje podpore OFF - +ECO - ECO - STANDARD - HIGH - EXPW ²	Afișarea treptei de asistare OFF - +ECO - ECO - STANDARD - HIGH - EXPW ²
e Wyświetlanie trybu automatycznego	Zobrazenie automatického režimu	Prikaz samodejnega načina	Afișajul modului automat
f Wskaźnik wspomagania jednostki napędowej	Ukazovateľ podpory pohonnej jednotky	Prikaz podpore pogonske enote	Indicator asistență unitate de propulsie
g Godzina	Čas	Čas	Ora
h Złącze USB	Prípojka USB	Priključek USB	Conexiunea USB

¹ Drive System PW-TE, PW-CE, PW-ST, PW-X2

² Drive System PW-X, PW-X2

cz INFORMACE K BEZPEČNÉMU UŽÍVÁNÍ ZAŘÍZENÍ

- Nikdy nepoužívejte nabíječku k nabíjení jiných elektrických zařízení.
- Nikdy nepoužívejte jinou nabíječku či jiné metody nabíjení k dobíjení těchto speciálních baterií. Používání jiné nabíječky může způsobit požár, explozi nebo poškodit baterii.
- Tato nabíječka smí být používána dětmi od 8 let věku a osobami se sníženými fyzickými, smyslovými a mentálními schopnostmi nebo osobami se nedostatečnými zkušenostmi a znalostmi, pouze pod dohledem. V opačném případě musí být tyto osoby dostatečně poučeny o způsobu používání a možných rizicích z toho vyplývajících. Tato nabíječka není hračka, čištění a údržba by neměla být prováděna dětmi bez dohledu dospělé osoby.
- Přestože je nabíječka vodotěsná, nikdy nesmí být ponořena do vody či jiných tekutin. Nikdy nepoužívejte nabíječku, pokud jsou kontakty mokré.
- Nikdy nemanipulujte se zásuvkami mokřýma rukama, nedotýkejte se mokřýma rukama kontaktů. Toto jednání může způsobit elektrický šok.
- Nikdy se nedotýkejte kontaktů kovovými předměty. Při kontaktu nebezpečí vzniku zkratu. Tento může způsobit elektrický šok, požár nebo poškození nabíječky.
- Pravidelně čistěte zástrčky od prachu a jiných nečistot. Vlhkost a podobné podmínky mohou způsobit snížení účinnosti izolace, což může vést k požáru.
- Nikdy nabíječku nerozebírejte, ani nepozměňujte její jednotlivé části. Toto jednání může způsobit požár nebo elektrický šok.
- Nikdy nepoužívejte prodlužovací kabel, případně elektrickou rozdvojkou. Toto může vést ke zvýšení jmenovitého proudu a způsobení požáru.
- Nepoužívejte stočený nebo svázaný kabel a neskladujte nabíječku s obtočeným kabelem. Poškozený kabel může způsobit požár nebo el. šok.
- Zástrčky zasunujte pevně, uvolněná zástrčka může způsobit el. šok nebo vést k přehřátí zařízení.
- Nepoužívejte nabíječku v blízkosti hořlavých materiálů nebo plynu. toto může vést k požáru nebo explozi.
- Nikdy nezakrývejte nabíječku a nestavte na ni cizí předměty po dobu nabíjení. Toto může vést k přehřátí zařízení a vzniku požáru.
- Nevystavujte nabíječku pádům a silným nárazům. Mohlo by dojít k požáru nebo k úrazu elektrickým proudem.
- Akumulátor a nabíječku uchovávejte mimo dosah malých dětí.
- Nedotýkejte se obalu baterie a samotné nabíječky v průběhu nabíjení. Teploty na povrchu zařízení dosahují 40-70°C a mohou způsobit popáleniny nižších stupňů.
- Nepoužívejte zařízení, pokud je vnější obal poškozený/prasklý nebo v případě, že cítíte jakýkoli neobvyklý zápach. Kapalina vytékající z baterie může způsobit vážné zranění.
- Nespojíte kontakty baterie, může dojít ke zkratu a následnému požáru způsobujícím zranění a škody na majetku.
- Nerozebírejte baterii, ani nepozměňujte její jednotlivé části. Toto může způsobit přehřívání baterie a následně požár vedoucí ke zranění a škodám na majetku.
- Pokud je kabel poškozen, nepoužívejte nabíječku a nechte vše zkontrolovat u autorizovaného prodejce.
- Nepohybujte pedály a kolem, pokud je zařízení připojené k nabíječce. Toto jednání může způsobit zamotání kabelu do pedálů s následným poškozením nabíječky, kabelu a zástrček.

- S kabelem zacházejte opatrně. Připojení nabíječky do sítě v interiéru, zatímco e-bike stojí mimo interiér, může způsobit přiskřípnutí kabelu do okna či dveří a jeho poškození.
- Nepřejíždějte kabel nebo zástrčku kolem, toto může způsobit jejich poškození.
- Chraňte baterii před pádem a nárazem cizích předmětů. Toto může způsobit přehřátí baterie s následkem požáru, vedoucím k vážným zraněním a škodách na majetku.
- Nevhazujte baterii do ohně a nevystavujte ji zdrojům tepla. Toto může způsobit požár, vedoucí k vážným zraněním a škodách na majetku.
- Nerozebírejte a nepozměňujte pohonnou jednotku kola (e-bike Systems). Nezapojujte jiné než originální součástky a příslušenství. Toto může způsobit poškození zařízení, jeho špatné fungování a zvýšení rizika poranění.
- Při zastavování používejte jak přední, tak zadní brzdu a obě nohy nechte stát na zemi/podložce. Umístění jedné nohy na pedál při zastaveném e-biku, může vést k nevědomému spuštění pohonu kola, které může vést ke ztrátě kontroly a následnému vážnému zranění.
- Nepoužívejte e-bike, pokud vykazuje jakékoli nesrovnalosti baterie nebo e-Bike System, mohlo by to vést ke ztrátě kontroly a následnému vážnému zranění.
- Vždy před vyjetím v noci zkontrolujte zbývající kapacitu baterie. Světla napájená baterií budou vypnuta, jakmile kapacita baterie klesne k bodu, kde již není pohon kola možný. Jízda s nefunkčním světlem za tmy výrazně zvyšuje riziko zranění.
- Nerozjíždějte e-bike s jednou nohou na pedálu a druhou na zemi/podložce. Toto může způsobit ztrátu kontroly a následné vážné zranění. Rozjíždějte se pouze usazení v sedle kola.
- Tlačítko pomoc při tlačení jízdního kola nesmí být stisknuté v případě, že se zadní kolo nedotýká země. Kolo by se tak mohlo otáčet ve vzduchu velkou rychlostí a mohlo by dojít ke zranění.
- Nepoužívejte bezdrátovou funkci s nízkenergetickou technologií Bluetooth v místech jako například nemocnice nebo zdravotnická zařízení, ve kterých je používání elektronických přístrojů a bezdrátových přístrojů zakázáno. Mohlo by dojít k ovlivnění zdravotnických zařízení atd. a způsobit nehodu.
- Pokud používáte bezdrátovou funkci s nízkenergetickou technologií Bluetooth, udržujte bezpečnou vzdálenost od kardiostimulátorů. Rádiové vlny by mohly ovlivnit funkci kardiostimulátorů.
- Nepoužívejte bezdrátovou funkci s nízkenergetickou technologií Bluetooth v blízkosti automaticky ovládaných přístrojů, jako například automatické dveře, požární detektory atd. Rádiové vlny by mohly přístroje ovlivnit a poškozením jejich funkce způsobit nehodu nebo jejich chybný provoz.

ZÁRUKA

Pro Váš pohonný systém a k němu příslušící komponenty platí zákonná ustanovení pro uplatnění záruky. Záruční doba začíná prodejem resp. předáním jízdního kola koncovému zákazníkovi.

AKUMULÁTOR POHONNÉHO SYSTÉMU podléhá přirozenému opotřebením díky nabíjecím/vybíjecím cyklům a procesu stárnutí. Proto odpovídající snížená kapacita nepodléhá zákonnému záručnímu plnění.

Pro 400Wh / 500Wh / 600Wh akumulátor platí: Po 700 úplných nabíjecích cyklech v záruční době dosahuje akumulátor ještě minimálně 50% své nominální kapacity.

ει ΥΠΟΔΕΙΞΕΙΣ ΑΣΦΑΛΕΙΑΣ

- Ποτέ μην χρησιμοποιείτε αυτήν τη συσκευή φόρτισης για τη φόρτιση άλλων ηλεκτρικών συσκευών.

- Μην χρησιμοποιείτε καμία άλλη συσκευή φόρτισης ή μέθοδο φόρτισης για να φορτίσετε τις ειδικές επαναφορτιζόμενες μπαταρίες. Η χρήση άλλων συσκευών φόρτισης μπορεί να προκαλέσει πυρκαγιά, έκρηξη ή ζημιά στις μπαταρίες.

- Η χρήση της συγκεκριμένης συσκευής φόρτισης από παιδιά ηλικίας μικρότερης των 8 ετών και από άτομα με περιορισμένες σωματικές, αισθητηριακές ή διανοητικές ικανότητες ή με ανεπαρκή εμπειρία και γνώση, επιτρέπεται μόνον υπό επίβλεψη ή εφόσον έχουν ενημερωθεί για την ασφαλή χρήση της συσκευής φόρτισης και έχουν κατανοήσει τους κινδύνους που αυτή ενέχει. Τα παιδιά δεν επιτρέπεται

να παίζουν με τη συσκευή φόρτισης. Οι εργασίες καθαρισμού και συντήρησης σε επίπεδο χρήστη δεν επιτρέπεται να εκτελούνται από παιδιά χωρίς επίβλεψη.

- Παρότι η συσκευή φόρτισης είναι υδατοστεγής, ποτέ μην τη βυθίζετε σε νερό ή άλλα υγρά. Επίσης, ποτέ μην χρησιμοποιείτε τη συσκευή φόρτισης, όταν οι συνδέσεις είναι βρεγμένες.

- Μην χειρίζεστε ή αγγίζετε ποτέ το βύσμα τροφοδοσίας, το βύσμα φόρτισης ή τις επαφές φόρτισης με βρεγμένα χέρια. Αυτό μπορεί να προκαλέσει ηλεκτροπληξία.

- Ποτέ μην αγγίζετε τις επαφές φόρτισης με μεταλλικά αντικείμενα. Φροντίστε, ώστε κανένα ξένο σώμα να μην βραχυκυκλώσει τις επαφές. Αυτό μπορεί να προκαλέσει ηλεκτροπληξία, πυρκαγιά ή ζημιά στη συσκευή φόρτισης.

- Καθαρίζετε τακτικά από τη σκόνη το βύσμα τροφοδοσίας. Η υγρασία ή άλλα προβλήματα μπορούν να περιορίσουν την αποτελεσματικότητα της μόνωσης και να προκαλέσουν πυρκαγιά.

- Ποτέ μην αποσυναρμολογείτε ή τροποποιείτε τη συσκευή φόρτισης. Αυτό μπορεί να προκαλέσει πυρκαγιά ή ηλεκτροπληξία.

- Μην τη χρησιμοποιείτε με πολύπριζο ή καλώδιο προέκτασης. Η χρήση πολύπριζου ή ανάλογης μεθόδου μπορεί να έχει ως επακόλουθο την υπέρβαση του ονομαστικού ρεύματος και την πρόκληση πυρκαγιάς.

- Μην τη χρησιμοποιείτε, όταν το καλώδιο είναι τασικισμένο ή τυλιγμένο και μην την αποθηκεύετε τυλίγοντας το καλώδιο γύρω από το περίβλημα της συσκευής φόρτισης. Ένα καλώδιο που έχει υποστεί ζημιά μπορεί να προκαλέσει πυρκαγιά ή ηλεκτροπληξία.

- Συνδέστε το βύσμα τροφοδοσίας και φόρτισης σταθερά στην υποδοχή πρίζας. Εάν το βύσμα τροφοδοσίας και φόρτισης δεν συνδεθεί σταθερά στην πρίζα, μπορεί να προκληθεί πυρκαγιά από ηλεκτροπληξία ή υπερθέρμανση.

- Ποτέ μην χρησιμοποιείτε τη συσκευή φόρτισης κοντά σε εύφλεκτα υλικά ή αέριο. Αυτό μπορεί να προκαλέσει πυρκαγιά ή έκρηξη.

- Ποτέ μην σκεπάζετε τη συσκευή φόρτισης ή μην τοποθετείτε άλλα αντικείμενα επάνω της κατά τη διάρκεια της φόρτισης. Αυτό μπορεί να προκαλέσει εσωτερική υπερθέρμανση και πυρκαγιά.

- Αποφεύγετε την πτώση του φορτιστή συσσωρευτών και μην τον εκθέτετε σε ισχυρούς κραδασμούς. Στην αντίθετη περίπτωση ενέχει κίνδυνος πυρκαγιάς ή ηλεκτροπληξίας.

- Το πακέτο και ο φορτιστής συσσωρευτών θα πρέπει να φυλάσσονται μακριά από παιδιά.

- Προστατέψτε τον φορτιστή από πτώσεις και μην τον εκθέτετε σε ισχυρούς κραδασμούς. Αυτό μπορεί να προκαλέσει πυρκαγιά ή ηλεκτροπληξία κατά τη χρήση.

- Η μπαταρία και ο φορτιστής πρέπει να φυλάσσονται μακριά από παιδιά.

- Μην αγγίζετε το πακέτο επαναφορτιζόμενων μπαταριών ή τη συσκευή φόρτισης κατά τη διάρκεια της φόρτισης. Επειδή το πακέτο επαναφορτιζόμενων μπαταριών ή η συσκευή φόρτισης μπορεί, κατά τη διάρκεια της φόρτισης, να αναπτύξει θερμοκρασίες 40–70 °C, η επαφή με αυτά μπορεί να προκαλέσει εγκαύματα χαμηλής θερμοκρασίας.

- Μην την χρησιμοποιείτε, εάν το περίβλημα του πακέτου επαναφορτιζόμενων μπαταριών παρουσιάζει φθορές ή έχει διαρραγεί ή εάν αντιληφθείτε ασυνήθιστες οσμές. Η διαρροή των υγρών της μπαταρίας μπορεί να προκαλέσει σοβαρούς τραυματισμούς.

- Μην βραχυκυκλώνετε τις επαφές του πακέτου επαναφορτιζόμενων μπαταριών. Αυτό μπορεί να έχει ως επακόλουθο την ανάπτυξη υψηλών θερμοκρασιών ή την πρόκληση πυρκαγιάς στο πακέτο επαναφορτιζόμενων μπαταριών και την πρόκληση σοβαρών τραυματισμών ή υλικών ζημιών.

- Ποτέ μην ανοίγετε ή τροποποιείτε το πακέτο επαναφορτιζόμενων μπαταριών. Αυτό μπορεί να έχει ως επακόλουθο την ανάπτυξη υψηλών θερμοκρασιών ή την πρόκληση πυρκαγιάς στο πακέτο επαναφορτιζόμενων μπαταριών και την πρόκληση σοβαρών τραυματισμών ή υλικών ζημιών.

- Εάν το καλώδιο τροφοδοσίας εμφανίζει φθορές, σταματήστε να χρησιμοποιείτε τη συσκευή φόρτισης και παραδώστε την προς έλεγχο σε ένα εξουσιοδοτημένο κατάστημα.

- Μην γυρίζετε τα πεντάλ και μην κινείτε το ποδήλατο, όσο είναι συνδεδεμένη η συσκευή φόρτισης. Σε αντίθετη περίπτωση, το καλώδιο τροφοδοσίας μπορεί να πιαστεί στα πεντάλ και να προκληθεί ζημιά στη συσκευή φόρτισης, στο καλώδιο τροφοδοσίας ή/και στο βύσμα.

- Μεταχειρίζεστε το καλώδιο τροφοδοσίας με τη δέουσα προσοχή. Η σύνδεση της συσκευής φόρτισης στο εσωτερικό ενός κτηρίου, όσο το ποδήλατο βρίσκεται εκτός του κτηρίου, μπορεί να έχει ως επακόλουθο το πάσιμο του καλωδίου τροφοδοσίας σε μία πόρτα ή σε ένα παράθυρο και την πρόκληση ζημιάς στο καλώδιο τροφοδοσίας.

- Μην πατάτε το καλώδιο τροφοδοσίας ή το βύσμα με τους τροχούς του ποδηλάτου. Αυτό μπορεί να προκαλέσει ζημιά στο καλώδιο τροφοδοσίας ή στο βύσμα.

- Μην αφήνετε το πακέτο μπαταριών να πέσει και προστατεύετέ το από προσκρούσεις. Αυτό μπορεί να έχει ως επακόλουθο την ανάπτυξη υψηλών θερμοκρασιών ή την πρόκληση πυρκαγιάς στο πακέτο επαναφορτιζόμενων μπαταριών και την πρόκληση σοβαρών τραυματισμών ή υλικών ζημιών.

- Μην πετάτε το πακέτο μπαταριών στη φωτιά και αποφεύγετε την έκθεσή του σε πηγές θερμότητας. Αυτό μπορεί να έχει ως επακόλουθο την πρόκληση πυρκαγιάς ή έκρηξης και σοβαρών τραυματισμών ή υλικών ζημιών.

- Μην τροποποιείτε τα συστήματα e-Bike και μην τα αποσυναρμολογείτε. Εγκαθιστάτε αποκλειστικά γνήσια ανταλλακτικά και αξεσουάρ. Σε αντίθετη περίπτωση, είναι δυνατή η πρόκληση ζημιών στο προϊόν, δυσλειτουργιών ή αυξημένος κίνδυνος

τραυματισμού.

- Κατά τη στάση, χρησιμοποιείτε τόσο το μπροστινό όσο και το πίσω φρένο και σταθείτε έχοντας και τα δύο πόδια στο έδαφος. Έχοντας το ένα πόδι στα πεντάλ, όταν το ποδήλατο είναι σε θέση στάσης, μπορεί να επιφέρει ακούσια ενεργοποίηση της λειτουργίας υποβοήθησης οδήγησης, απώλεια του ελέγχου και πρόκληση σοβαρών τραυματισμών.

- Μην οδηγείτε το ποδήλατο, εάν διαπιστώσετε ασυνήθιστα φαινόμενα με το πακέτο μπαταριών ή τα συστήματα e-Bike. Αυτό μπορεί να έχει ως επακόλουθο την απώλεια του ελέγχου και την πρόκληση σοβαρών τραυματισμών.

- Ελέγχετε σε κάθε περίπτωση την εναπομένουσα φόρτιση της μπαταρίας πριν οδηγήσετε τη νύχτα. Ο προβολέας που τροφοδοτείται από το πακέτο μπαταρίας σβήνει, αφότου η εναπομένουσα φόρτιση της μπαταρίας πέσει κάτω από το επίπεδο που είναι δυνατή η υποβοηθούμενη από το σύστημα οδήγηση. Η οδήγηση χωρίς προβολέα σε λειτουργία μπορεί να αυξήσει τον κίνδυνο τραυματισμού.

- Μην ξεκινάτε την διαδρομή έχοντας το ένα πόδι στο πεντάλ και το άλλο στο έδαφος, και ανεβαίνοντας στο ποδήλατο αφού προηγουμένως έχει αναπτύξει μια ορισμένη ταχύτητα. Αυτό μπορεί να έχει ως επακόλουθο την απώλεια του ελέγχου και την πρόκληση σοβαρών τραυματισμών. Ξεκινήστε την πορεία σας μόνον αφού προηγουμένως καθίσετε σωστά στη σέλα.

- Χρησιμοποιήστε το εξάρτημα ώθησης αποκλειστικά και μόνο όταν ο πίσω τροχός έχει επαφή με το έδαφος. Σε αντίθετη περίπτωση, ο πίσω τροχός θα περιστρέφεται με μεγάλη ταχύτητα και μπορεί να προκαλέσει τραυματισμό.

- Μην χρησιμοποιείτε τη λειτουργία Bluetooth σε χώρους όπως νοσοκομεία ή ιατρικές εγκαταστάσεις όπου η χρήση των ηλεκτρονικών ή ασύρματων συσκευών απαγορεύεται. Σε αντίθετη περίπτωση, αυτό μπορεί να επηρεάσει τον ιατρικό εξοπλισμό και να προκαλέσει ατυχήματα.

Εάν χρησιμοποιήσετε τη λειτουργία Bluetooth, κρατήστε την οθόνη σε ασφαλή απόσταση από βηματοδότες. Σε αντίθετη περίπτωση, τα ραδιοκύματα μπορεί να επηρεάσουν τη λειτουργία του βηματοδότη.

Μην χρησιμοποιείτε τη λειτουργία Bluetooth κοντά σε αυτοματοποιημένες εγκαταστάσεις, όπως αυτόματες πόρτες, συναγερμοί πυρκαγιάς, κλπ. Σε αντίθετη περίπτωση, τα ραδιοκύματα μπορούν να επηρεάσουν τις εγκαταστάσεις αυτές και να προκληθεί ατύχημα από ενδεχόμενες δυσλειτουργίες.

- Μην πιέζετε το διακόπτη υποβοήθησης ώθησης όταν ο πίσω τροχός δεν ακουμπά στο έδαφος. Στην αντίθετη περίπτωση ενδέχεται ο τροχός να περιστραφεί με μεγάλη ταχύτητα στον αέρα, με συνέπεια τον κίνδυνο τραυματισμού.

- Μη χρησιμοποιείτε την ασύρματη λειτουργία με την τεχνολογία χαμηλής ενέργειας Bluetooth σε περιοχές, όπως για παράδειγμα, σε νοσοκομεία ή ιατρικές εγκαταστάσεις, στα οποία απαγορεύεται η χρήση ηλεκτρονικών και ασύρματων συσκευών. Σε αντίθετη περίπτωση, αυτό θα μπορούσε να επηρεάσει τις ιατρικές συσκευές, κτλ., με συνέπεια να προκληθεί ατύχημα.

- Όταν χρησιμοποιείτε την ασύρματη λειτουργία με την τεχνολογία χαμηλής ενέργειας Bluetooth, διασφαλίζεται ότι η χρήση της οθόνης γίνεται σε ασφαλή απόσταση από βηματοδότες καρδιάς. Σε αντίθετη περίπτωση, τα ραδιοκύματα μπορούν να επηρεάσουν τη λειτουργία του βηματοδότη.

- Μη χρησιμοποιείτε την ασύρματη λειτουργία με την τεχνολογία χαμηλής ενέργειας Bluetooth κοντά σε συσκευές με αυτόματο χειρισμό, όπως για παράδειγμα, αυτόματες πόρτες, συναγερμούς πυρκαγιάς, κτλ. Σε αντίθετη περίπτωση, τα ραδιοκύματα μπορούν να επηρεάσουν τη λειτουργία των συσκευών, προκαλώντας ατύχημα λόγω ενδεχόμενης δυσλειτουργίας ή τυχαίας ενεργοποίησης.

ΕΓΓΥΗΣΗ

Για το σύστημα κίνησης και τα στοιχεία του, ισχύουν οι προβλεπόμενες από την κείμενη νομοθεσία διατάξεις περί εγγύησης. Η διάρκεια ισχύος της εγγύησης αρχίζει με την αγορά ή/και την παράδοση του οχήματος στον τελικό καταναλωτή.

Η ΜΠΑΤΑΡΙΑ ΤΟΥ ΣΥΣΤΗΜΑΤΟΣ ΚΙΝΗΣΗΣ υπόκειται εξαιτίας των κύκλων φόρτισης και αποφόρτισης και της διαδικασίας γήρανσης σε μια φυσιολογική φθορά λόγω χρήσης. Η συνεπαγόμενη μείωση της χωρητικότητάς της δεν συνιστά βάση για την έγερση αξιώσεων που απορρέουν από την νόμιμη εγγύηση. Για μια μπαταρία 400Wh / 500Wh / 600Wh ισχύει: Μετά από 700 κύκλους πλήρους φόρτισης εντός της διάρκειας ισχύος της εγγύησης, η μπαταρία διαθέτει τουλάχιστον το 50% της ονομαστικής της χωρητικότητας.

hr UPUTE ZA SIGURNOST

- Ovaj punjač nemojte nikada upotrebljavati za punjenje drugih uređaja.
- Za punjenje posebnih baterija nemojte upotrebljavati nikakav drugi punjač ili metodu punjenja. Uporaba drugih punjača može izazvati požar, eksploziju ili oštećenje baterije.
- Ovaj punjač smiju upotrebljavati djeca starija od 8 godina i osobe s ograničenim fizičkim, osjetilnim ili mentalnim sposobnostima ili nedostatkom iskustva i znanja, ako su pod nadzorom ili ako su upućeni u sigurnu uporabu punjača za bateriju i svjesni su opasnosti koje pritom mogu nastati. Djeca se ne smiju igrati punjačem. Ako nisu pod nadzorom, djeca ne smiju čistiti i održavati punjač.
- Iako je punjač vodonepropustan, nikada ga ne uranjajte u vodu ili druge tekućine. Osim toga, punjač nemojte nikada upotrebljavati ako su priključci mokri.
- Mokrim rukama nemojte nikada rukovati ili dodirivati mrežni utikač, utikač za punjenje ili kontakte za punjenje. To može izazvati električni udar.
- Kontakte za punjenje nemojte dirati metalnim predmetima. Pripazite na to da ne dođe do kratkog spoja između stranih tijela i kontakata. To može izazvati električni udar, požar ili oštećenje punjača.
- Mrežni utikač redovito čistite od prašine. Vlaga ili drugi problemi mogu smanjiti učinkovitost izolacije što može izazvati požar.
- Nikada nemojte demontirati punjač ili na njemu raditi promjene. To može izazvati požar ili električni udar.
- Nemojte ga upotrebljavati s višestrukom utičnicom ili produžnim kabelom. Uporaba višestruke utičnice ili slični postupci mogu prekoračiti nazivnu struju i izazvati požar.
- Nemojte ga upotrebljavati ako je kabel vezan ili namotan i nemojte ga spremati s kabelom namotanim oko kućišta punjača. Oštećen kabel može izazvati požar ili električni udar.
- Mrežni utikač i utikač za punjenje čvrsto utaknite u utičnicu. Ako mrežni utikač i utikač za punjenje nisu čvrsto utaknuti, može doći do požara zbog električnog udara ili pregrijavanja.
- Punjač nemojte upotrebljavati u blizini zapaljivih materijala ili plinova. To može izazvati požar ili eksploziju.
- Tijekom punjenja punjač nikada ne prekrivajte i ne stavljajte na njega druge predmete. To može dovesti do internog pregrijavanja i izazvati požar.
- Nemojte dopustiti da punjač baterija padne i ne izlažite ga jakim udarcima. U suprotnom bi on mogao prouzročiti požar ili strujni udar.
- Bateriju i punjač baterija spremite izvan dohvata djece.
- Vodite računa da vam punjač ne ispadne i nemojte ga izlagati jakim udarcima. To može prouzročiti požar ili strujni udar prilikom uporabe.
- Čuvajte bateriju i punjač van dosega djece.
- Paket baterija ili punjač nemojte dirati tijekom punjenja. S obzirom da paket baterija ili punjač tijekom punjenja postižu temperature od 40 – 70 °C, njihovo dodirivanje može izazvati opekline niskog stupnja.
- Punjač nemojte upotrebljavati ako je kućište paketa baterija oštećeno ili puknuto ili osjetite neobične mirise. Tekućina baterije koja curi van može izazvati teške ozljede.
- Nemojte kratko spajati kontakte paketa baterija. Uslijed toga se paket baterija može jako zagrijati ili izazvati požar što može dovesti do teških ozljeda odnosno materijalnih oštećenja.
- Nikada nemojte demontirati paket baterija ili raditi preinake na njemu. Uslijed toga se paket baterija može jako zagrijati ili izazvati požar što može dovesti do teških ozljeda odnosno materijalnih oštećenja.
- Ako je mrežni kabel oštećen, nemojte upotrebljavati punjač i odnesite ga na provjeru ovlaštenom trgovcu.
- Dok je punjač priključen, nemojte okretati pedale ili pomicati bicikl. Uslijed toga se mrežni kabel može zaplesti o pedale i izazvati oštećenje punjača, mrežnog kabela i/ili utikača.
- Pažljivo rukujte mrežnim kabelom. Priključivanje punjača u unutrašnjem prostoru dok se bicikl nalazi vani, može dovesti do prignjećenja mrežnog kabela u vratima ili prozoru i njegovog oštećenja.
- Kotačima bicikla nemojte prelaziti preko mrežnog kabela ili utikača. Time možete izazvati oštećenja mrežnog kabela ili utikača.
- Nemojte dopustiti da paket baterija padne i ne izlažite ga udarcima. Uslijed toga se paket baterija može jako

zagrijati ili izazvati požar što može dovesti do teških ozljeda odnosno materijalnih oštećenja.

- Paket baterija nemojte bacati u vatru i ne izlažite ga izvoru topline. Uslijed toga možete izazvati požar ili eksploziju što može dovesti do teških ozljeda odnosno materijalnih oštećenja.

- Nemojte raditi preinake na sustavima e-Bike i nemojte ih rastavljati. Ugrađujte isključivo originalne dijelove i dodatnu opremu. Time može doći do oštećenja na proizvodu, pogrešnog funkcioniranja ili povećanog rizika od ozljeda.

- Pri zaustavljanju povucite prednju, ali i stražnju kočnicu i stavite obje noge na tlo. Ako tijekom zaustavljanja bicikla stavite jednu nogu na pedal, može doći do nehotičnog aktiviranja funkcije pomoći u vožnji, a time i do gubitka kontrole i teških ozljeda.

- Nemojte voziti bicikl ako primijetite nepravilnosti u radu paketa baterije ili sustava e-Bike. To može dovesti do gubitka kontrole i izazvati teške ozljede.

- Prije noćne vožnje svakako provjerite preostalu napunjenost baterije. Prednje svjetlo koje se napaja iz paketa baterija isključit će se čim preostala napunjenost baterije padne ispod razine pri kojoj je moguća vožnja s podrškom funkcije pomoći u vožnji. Vožnja s ugašenim prednjim svjetlom može povećati rizik od ozljeda.

- Nemojte počinjati vožnju s jednom nogom na pedali a drugom na tlu i penjati se na bicikl koji je već postigao određenu brzinu. To može dovesti do gubitka kontrole i izazvati teške ozljede. Krenite na vožnju biciklom tek kada ste ispravno sjeli na sjedalo bicikla.

- Aktivirajte dršku za guranje isključivo kada je stražnji kotač u kontaktu s tlom. Inače, stražnji će se kotač okretati velikom brzinom i time se mogu prouzročiti ozljede.

- Ne koristite Bluetooth funkciju u ustanovama kao što su bolnice ili u medicinskim ustanovama u kojima je korištenje elektronskih ili bežičnih uređaja zabranjeno. Inače, može utjecati na medicinsku opremu i uzrokovati nezgode.

Kada koristite Bluetooth funkciju, držite zaslon na sigurnoj udaljenosti od srčanog stimulatora. Inače, radio valovi mogu utjecati na funkciju srčanog stimulatora.

Ne koristite Bluetooth funkciju u blizini automatskih sustava kao što su, primjerice, automatska vrata, protupožarni alarmi itd. Inače, radi valovi mogu utjecati na funkciju ovih sustava te prouzročiti nezgode zbog mogućih kvarova.

- Klizni prekidač za pomoć nemojte pritiskati ako stražnji kotač nema kontakt s tlom. U suprotnom kotač će se vrtjeti velikom brzinom u zraku i možete se ozlijediti.

- Nemojte koristiti bežičnu funkciju s niskoenergetskom tehnologijom Bluetooth u područjima kao što su bolnice ili medicinski objekti koji zabranjuju korištenje elektroničkih i bežičnih uređaja. U suprotnom, oni mogu djelovati na medicinske uređaje itd. i prouzročiti nesreću.

- Kada koristite bežičnu funkciju niskoenergetske tehnologije Bluetooth, tijekom uporabe zaslon držite na sigurnoj udaljenosti od elektrostimulatora srca. U suprotnom radio valovi mogu utjecati na funkciju stimulacije srca.

- Nemojte koristiti bežičnu funkciju niskoenergetske tehnologije Bluetooth u blizini uređaja s automatskim upravljanjem, kao što su automatska vrata, detektori vatre itd. Inače bi radio valovi mogli utjecati na opremu i prouzročiti nesreću zbog mogućih kvarova ili neuspjeh u radu.

JAMSTVO

Za vaš pogonski sustav i pripadajuće komponente vrijede zakonske jamstvene odredbe. Jamstveno razdoblje počinje teći od datuma kupnje odnosno predaje vozila krajnjem kupcu.

Zbog svojih ciklusa punjenja i pražnjenja te procesa starenja BATERIJA POGONSKOG SUSTAVA podliježe prirodnom trošenju. Time uvjetovano smanjenje kapaciteta baterije ne omogućuje ostvarenje prava po jamstvu. Za bateriju od 400Wh / 500Wh / 600Wh vrijedi: Nakon 700 punih ciklusa punjenja unutar jamstvenog razdoblja baterija posjeduje još minimalno 50% svojeg nominalnog kapaciteta.

hu BIZTONSÁGI ELŐÍRÁSOK

- Ezt az akkumulátortöltőt soha ne használja más elektromos készülékek töltésére.

- A speciális akkumulátorok töltésére ne használjon más akkumulátortöltőt vagy töltési módszert. Más töltő használata tűz keletkezéséhez, robbanáshoz vagy az akkumulátor károsodásához vezethet.

- Ezt az akkumulátortöltőt 8 évesnél idősebb gyermekek, továbbá korlátozott testi, érzékszervi vagy szellemi képességekkel rendelkező, vagy a készülék használatában megfelelő tapasztalattal és ismeretekkel nem rendelkező személyek csak felügyelet mellett, illetve abban az esetben használhatják, ha eligazítást kaptak az akkumulátortöltő biztonságos használatáról, és megértették az azzal kapcsolatos veszélyeket. Gyermekek nem játszhatnak az akkumulátortöltővel. A tisztítást és a vevő által végezhető karbantartást gyermekek felügyelet nélkül nem végezhetik.

- Noha az akkumulátortöltő vízálló, soha ne merítse vízbe vagy más folyadékba. Soha ne használja az akkumulátortöltőt, ha a csatlakozók nedvesek.

- Nedves kézzel soha ne használja és ne fogja meg a hálózati dugót, a töltő csatlakozóját vagy a töltőérintkezőket. Ez áramütéshez vezethet.

- A töltőérintkezőket ne érintse meg fémtárgyakkal. Ügyeljen arra, hogy idegen tárgy ne zárja rövidre az érintkezőket. Ez áramütéshez, tűz keletkezéséhez vagy az akkumulátortöltő károsodásához vezethet.

- Rendszeresen távolítsa el a port a hálózati dugóból. A nedvesség vagy egyéb problémák csökkenthetik a szigetelés hatékonyságát, ami tűz keletkezéséhez vezethet.

- Soha ne szerelje szét az akkumulátortöltőt, és ne hajtson végre rajta módosítást. Ez tűz keletkezéséhez vagy áramütéshez vezethet.

- Soha ne használja hálózati elosztóval vagy hosszabbító kábellel együtt. Hálózati elosztó vagy hasonló eljárás használatával a névleges áram túlléphető, ami tűz keletkezéséhez vezethet.

- Ne használja, ha a kábel össze van kötegelve vagy fel van tekercselve, és ne tárolja a töltőre feltekercselt kábellel. A sérült kábel tűz keletkezéséhez vagy áramütéshez vezethet.

- A hálózati dugót és a töltő csatlakozóját stabilan csatlakoztassa az aljzatba. Ha a hálózati dugó és a töltő csatlakozója nincs stabilan bedugva, akkor áramütés vagy túlmelegedés miatt tűz keletkezhet.

- Az akkumulátortöltőt ne használja gyúlékony anyagok vagy gázok környezetében. Ez tűz keletkezéséhez vagy robbanáshoz vezethet.

- Töltés közben soha ne takarja le az akkumulátortöltőt, és ne helyezzen rá egyéb tárgyakat. Ez belső túlmelegedéshez és ezáltal tűz keletkezéséhez vezethet.

- Vigyázzon, hogy ne essen le az akkumulátortöltő készülék, és ne tegye ki erős ütődésnek. Ellenkező esetben tűzveszély vagy áramütés veszélye áll fenn.

- Az akkumulátorcsomagot és az akkumulátortöltő készüléket gyermekektől elzárva tárolja.

- Vigyázzon, hogy ne essen le a töltő és ne tegye ki erős rázkódásnak. Különben meggyulladhat vagy használat közben áramütést okozhat.

- Az elemet és a töltőt gyermekektől elzárva tárolja.

- Töltés közben ne érintse meg az akkumulátort és az akkumulátortöltőt. A töltés során az akkumulátor és az akkumulátortöltő 40-70 °C-os hőmérsékletet is elérhet, ami kisebb fokú égési sérülésekhez vezethet.

- Ne használja, ha az akkumulátor burkolata sérült vagy törött, vagy ha kellemetlen szagokat észlel. A kiömlő akkumulátorfolyadék súlyos sérülésekhez vezethet.

- Ne zárja rövidre az akkumulátor érintkezőit. Ezáltal az akkumulátor felforrósodhat, vagy tűz keletkezhet, ami súlyos sérülésekhez vagy anyagi károkhoz vezethet.

- Soha ne szerelje szét az akkumulátort, és ne hajtson végre rajta módosítást. Ezáltal az akkumulátor felforrósodhat, vagy tűz keletkezhet, ami súlyos sérülésekhez vagy anyagi károkhoz vezethet.

- Ha a hálózati kábel sérült, ne használja tovább az akkumulátortöltőt, és vizsgálta át hivatalos kereskedővel.

- Ne forgassa a pedált, és ne mozgassa a kerékpárt, amíg az akkumulátortöltő csatlakoztatva van. Ezáltal a hálózati kábel felcsavarodhat a pedálra, ami az akkumulátortöltő, a hálózati kábel és/vagy a dugók károsodásához vezethet.

- A hálózati kábelt kezelje körültekintően. Ha az akkumulátortöltőt beltérben csatlakoztatja, miközben a kerékpár

kint van, akkor a hálózati kábelre ajtó vagy ablak csukódhat, és ezáltal károsodhat.

- Ne hajtson át a kerékpár kerekeivel a hálózati kábelen vagy dugón. Ez a hálózati kábel vagy dugók károsodásához vezethet.

- Ne ejtse le és ne ütögesse az akkumulátort. Ezáltal az akkumulátor felforrósodhat, vagy tűz keletkezhet, ami súlyos sérülésekhez vagy anyagi károkhoz vezethet.

- Az akkumulátort ne dobja tűzbe, és ne tegye ki hőforrás behatásának. Ez tüzet vagy robbanást idézhet elő, ami súlyos sérülésekhez vagy anyagi károkhoz vezethet.

- Ne módosítsa és ne szerelje szét az e-Bike rendszert. Kizárólag eredeti alkatrészeket és tartozékokat szereljen be. Ellenkező esetben a termék károsodhat, hibásan működhet vagy megnövekedett balesetveszély

keletkezhet.

- Megállásnál húzza be az első és a hátsó féket, és mindkét lábát tegye a talajra. Megállás során az egyik láb pedálra helyezése a hajtásrészegítő funkció akaratlan aktiválását idézheti elő, ami az irányítás elvesztéséhez és súlyos sérülésekhez vezethet.

- Ne közlekedjen a kerékpárral, ha az akkumulátorral vagy az e-Bike rendszerrel kapcsolatban rendellenességek merülnek fel. Ez az irányítás elvesztéséhez és súlyos sérülésekhez vezethet.

- Minden esetben ellenőrizze az akkumulátor rendelkezésre álló töltöttségét, mielőtt éjszaka kerékpározik. Az akkumulátor által táplált fényszóró röviddel azután kikapcsol, hogy a hátralevő akkutöltöttség az alá a szint alá esik, amelynél a hajtásrészegítő haladás még lehetséges. Működő fényszóró nélküli kerékpározás megnöveli a sérülésveszélyt.

- Ne indítsa úgy a kerékpárt, hogy az egyik lába a pedálon van, a másik a talajon, majd felül a kerékpárra, miután a biztonságos sebességet elérte. Ez az irányítás elvesztéséhez és súlyos sérülésekhez vezethet. Csak akkor induljon el, hogy már megfelelően elhelyezkedett a nyeregben.

- Csak akkor indítsa be a tolésegítőt, ha a hátsó kerék a földhöz ér. Ellenkező esetben nagy sebességgel forog a hátsó kerék és sérülést okozhat.

- Ne alkalmazza a bluetooth funkciót olyan kórházi, gyógyászati berendezésben, amelyben tilos elektronikus vagy kábel nélküli készüléket használni. Ellenkező esetben befolyásolhatja a gyógyászati felszerelést és balesetet okozhat.

Ha a bluetooth funkciót használja, tartsa a kijelzőt biztonságos távolságban a szívritmus szabályozótól. Ellenkező esetben a rádióhullámok befolyásolhatják a szívritmus szabályozó működését.

Ne használja a bluetooth funkciót automata berendezések, pl. automata ajtó, tűzriasztó stb. közelében. Ellenkező esetben a rádióhullámok befolyásolhatják ezeket a berendezéseket és balesetet okozhat a hibás működés.

- Ne nyomja meg a segéd tolókapcsolót, ha a hátsó kerék nem érinti a talajt. Ellenkező esetben a kerék nagy sebességgel a levegőben forog, ami sérülésveszéllyel jár.

- Ne használja a kis energiájú Bluetooth technológián alapuló vezeték nélküli funkciót például kórházak vagy egészségügyi intézmények területén, ahol az elektromos és vezeték nélküli készülékek használata tilos. Ellenkező esetben befolyásolhatja az orvostechikai eszközök működését, és balesetet okozhat.

- Ha a kis energiájú Bluetooth technológián alapuló vezeték nélküli funkciót használja, a használat során tartsa a kijelzőt megfelelő távolságban a szívritmus-szabályozóktól. Ellenkező esetben a rádióhullámok befolyásolhatják a szívritmus-szabályozó működését.

- Ne használja a kis energiájú Bluetooth technológián alapuló vezeték nélküli funkciót automatikus vezérlésű készülékek – például automata ajtók, tűzjelzők stb. – közelében, mert a rádióhullámok befolyásolhatják a készülék működését, és a hibás működés balesetet okozhat vagy akaratlan működést válthat ki.

GARANCIA

A meghajtó rendszerre és a hozzátartozó alkatrészekre a jogszabályban meghatározott garanciafeltételek vonatkoznak. A garanciális időszak a vásárlástól, ill. a jármű végfelhasználónak történő átadásától kezdődik.

A MEGHAJTÓ RENDSZER AKKUMULÁTORA a töltési és kisütési ciklusok, valamint az öregedési folyamat miatt természetes elhasználódásnak van kitéve. Az emiatt bekövetkező kapacitáscsökkenés semmilyen esetben sem képezi garanciális követelés tárgyát. Egy 400Wh / 500Wh / 600Wh kapacitású akkumulátorra az alábbi érvényes: A garanciális időszakon belüli 700 teljes feltöltési ciklust követően az akkumulátor a névleges kapacitásának még legalább 50%-ával rendelkezik.

It SAUGOS NUORODOS

- Niekada nenaudokite šio akumulatoriaus kroviklio kitiems elektriniams prietaisams įkrauti.
- Nenaudokite kitokio akumulatoriaus kroviklio ar įkrovimo būdo šiam konkrečiam akumulatoriui įkrauti. Naudojant kitokius kroviklius, gali kilti gaisras, sprogimas, gali būti sugadintas akumulatorius.
- Vaikams iki 8 metų ir ribotų fizinių, juslinių ar intelektualinių gebėjimų asmenims, taip pat asmenims, kuriems stinga patirties ar žinių, šį kroviklį leidžiama naudoti tik atsakingo asmens prižiūrimiems arba išmokius juos tinkamai naudoti akumulatoriaus kroviklį ir suprantamai paaiškinus galimus pavojus. Negalima leisti vaikams žaisti akumulatoriaus krovikliu. Neprižiūrimiems vaikams negalima leisti valyti ir prižiūrėti prietaisą.
- Nepaisant to, kad akumulatoriaus kroviklis nepraleidžia vandens, jo negalima merkti į vandenį ar kitus skysčius. Niekada nenaudokite kroviklio, jei jo jungtys yra drėgnos.
- Niekada nelieskite tinklo kištuko, kroviklio kištuko arba kroviklio kontaktų drėgnomis rankomis. Galimas elektros smūgis.
- Nelieskite įkrovimo kontaktų metaliniais daiktais. Pasirūpinkite, kad jokie svetimkūniai nesujungtų kontaktų trumpuoju jungimu. Dėl to galimas elektros smūgis, gali kilti gaisras arba gali būti apgadintas akumulatorius.
- Nuo tinklo kištuko reguliariai valykite dulkes. Drėgmė ar kitos problemos gali sumažinti izoliacijos veiksmingumą, dėl to gali kilti gaisras.
- Niekada neišmontuokite ir nekeiskite akumulatoriaus kroviklio. Galimas elektros smūgis, gali kilti gaisras.
- Niekada nejunkite kroviklio į šakotuvą ar ilginimo kabelį. Naudojant šakotuvą ar panašius įtaisus, gali būti viršyta vardinė srovė, dėl to gali kilti gaisras.
- Nenaudokite prietaiso, jei kabeliai yra susipainioję arba suvynioti, nelaikykite kroviklio apvynioję kabelį apie jo korpusą. Dėl apgadinto kabelio gali kilti gaisras, galite patirti elektros smūgį.
- Tvirtai įkiškite tinklo kištuką ir kroviklio kištuką į lizdą. Jei tinklo kištukas ir kroviklio kištukas nebus tvirtai įkišti, gali kilti gaisras, galite patirti elektros smūgį arba gali perkaisti prietaisus.
- Nenaudokite akumulatoriaus kroviklio šalia degių medžiagų ar dujų. Gali kilti gaisras arba sprogimas.
- Niekada neuždenkite įkraunamo akumulatoriaus kroviklio ir nedėkite ant jo kitų daiktų. Dėl to galimas vidinis perkaitimas, gali kilti gaisras.
- Įkroviklio nemėtykite ir saugokite nuo stiprių smūgių. Nes gali kilti gaisras arba galite patirti elektros smūgį.
- Akumulatorių ir įkroviklį saugokite vaikams nepasiekiamoje vietoje.
- Nenumeskite įkroviklio arba nepalikite jo šalia stiprių vibracijos šaltinių. Priešingu atveju naudojant gali kilti gaisras arba galite patirti elektros smūgį.
- Akumulatorių ir įkroviklį saugokite vaikams nepasiekiamoje vietoje.
- Nelieskite įkraunamos akumulatorių pakuotės arba veikiančio kroviklio. Įkraunant akumulatorių, pakuotė arba kroviklis gali įkaisti iki 40–70 °C, todėl palietus galima nusideginti.
- Nenaudokite kroviklio, jei apgadintas arba sulūžęs akumulatorių pakuotės korpusas, taip pat, jei užuodžiate neįprastą kvapą. Ištekėjęs akumulatoriaus skystis gali sunkiai sužaloti.
- Nejunkite akumulatorių pakuotės kontaktų trumpuoju jungimu. Dėl to akumulatorių pakuotė gali įkaisti arba užsidegti, galima sunkiai susižaloti arba patirti materialinės žalos.
- Niekada neišmontuokite ir nekeiskite akumulatorių pakuotės. Dėl to akumulatorių pakuotė gali įkaisti arba užsidegti, galima sunkiai susižaloti arba patirti materialinės žalos.
- Nenaudokite akumulatoriaus kroviklio, jei apgadintas tinklo kabelis, atiduokite jį patikrinti įgaliotam pardavėjui.
- Prijungę kroviklį, neminkite pedalo ir nejudinkite dviračio. Tinklo kabelis gali įsipainioti į pedalus, todėl gali būti apgadintas akumulatoriaus kroviklis, tinklo kabelis ir (arba) kištukai.
- Atsargiai elkitės su tinklo kabeliu. Jei dviratis yra lauke, o kroviklį prijungiate patalpoje, tinklo kabelis gali būti prispaustas durų ar lango ir apgadintas.
- Niekada neužvažiuokite dviračio ratais ant tinklo kabelio ar kištuko. Galima apgadinti tinklo kabelį arba

kištuką.

- Pasirūpinkite, kad akumulatorius nenukristų, saugokite jį nuo mechaninių smūgių. Dėl to akumulatorių pakuotė gali įkaisti arba užsidegti, galima sunkiai susižaloti arba patirti materialinės žalos.
- Neišmeskite akumulatorių pakuotės į laužą, nepalikite šalia šilumos šaltinių. Priešingu atveju gali kilti gaisras ar sprogimas, galima sunkiai susižaloti arba patirti materialinės žalos.
- Nekeiskite „e-Bike“ sistemos ir jos neišmontuokite. Naudokite tik originalias dalis ir priedus. Priešingu atveju gaminys gali būti apgadintas, netinkamai veikti, padidėja rizika susižaloti.
- Stabdykite priekiniu ir galiniu stabdžiais, abiem kojomis atsiremkite į žemę. Pastačius koją ant pedalo stabdant galima netyčia suaktyvinti pagalbos važiuojant funkciją ir prarasti kontrolę bei sunkiai susižaloti.
- Niekada nevažiuokite dviračiu, jei pastebėjote ką nors neįprasto akumulatorių pakuotėje ar „e-Bike“ sistemoje. Galima prarasti kontrolę ir sunkiai susižaloti.
- Prieš važiuodami naktį, visada patikrinkite likusią akumulatoriaus įkrovą. Akumulatoriumi maitinimas žibintas išsijungs, kai likusi akumulatoriaus įkrova bus mažesnė už lygį, kai galima pagalba važiuojant. Važiuojant be veikiančio žibinto, didėja pavojus susižaloti.
- Užlipę ant dviračio nepradėkite važiuoti viena koja remdamiesi į pedala, kita – stovėdami ant žemės. Taip galima prarasti kontrolę ir sunkiai susižaloti. Pradėkite važiuoti tinkamai atsėdę ant dviračio balno.
- Mygtuką spauskite tik tada, kai galinis ratas yra susilietęs su žeme. Priešingu atveju dideliu greičiu besisukantis galinis ratas gali sužaloti.
- Nenaudokite „Bluetooth“ funkcijos tokiose įstaigose kaip, pavyzdžiui, liginės ar kitos medicinos įstaigos, kuriose elektroninių arba belaidžių įrenginių naudojimas yra draudžiamas. Priešingu atveju tai gali turėti neigiamos įtakos medicinos įrangai ir sukelti nelaimingą atsitikimą.
- Naudodami „Bluetooth“ funkciją laikykitės saugaus atstumo iki asmenų su širdies stimulatoriumi. Priešingu atveju radijo bangos gali paveikti širdies stimulatoriaus veikimą.
- Nenaudokite „Bluetooth“ funkcijos šalia automatinų įrenginių, pavyzdžiui, automatinų durų, priešgaisrinės signalizacijos ir pan. Priešingu atveju radijo bangos gali paveikti šiuos prietaisus taip, kad dėl jų gedimo gali kilti nelaimingas atsitikimas.
- Nespauskite pagalbos stumiant jungiklio, jeigu užpakalinis ratas neliečia žemės. Nes ratas dideliu greičiu pradės sukstis ore ir gali jus sužeisti.
- Nenaudokite belaidės funkcijos su „Bluetooth“ mažo energijos vartojimo technologija tokiose zonose kaip, pavyzdžiui, liginės arba medicinos įstaigos, kur naudoti „Bluetooth“ mažo energijos vartojimo technologiją ir belaidžius prietaisus draudžiama. Priešingu atveju tai gali turėti neigiamos įtakos medicinos prietaisams ir sukelti nelaimingą atsitikimą.
- Naudodami belaidę funkciją su „Bluetooth“ mažo energijos vartojimo technologija laikykitės saugaus atstumo iki asmenų su širdies stimulatoriumi. Priešingu atveju radijo bangos gali paveikti širdies stimulatoriaus veikimą.
- Nenaudokite belaidės funkcijos su „Bluetooth“ mažo energijos vartojimo technologija netoli automatinio valdymo prietaisų, pavyzdžiui, automatinų durų, priešgaisrinės signalizacijos ir t. t. Priešingu atveju radijo bangos gali paveikti prietaisus taip, kad dėl jų gedimo gali kilti nelaimingas atsitikimas.

GARANTIJA

Pavaros sistemos ir jos komponentams galioja įstatymų numatytos garantijos sąlygos. Garantinis laikotarpis prasideda nuo įsigijimo arba dviračio perdavimo galutiniam naudotojui datos.

PAVAROS SISTEMOS AKUMULIATORIUS natūraliai dėvėsi dėl įkrovimo ir iškrovimo ciklų ir senėjimo. Todėl nepriimamos jokios garantinės pretenzijos dėl šių procesų sukulto talpos mažėjimo. 400Wh / 500Wh / 600Wh akumulatoriui galioja: po 700 visiškos įkrovos ciklų garantiniu laikotarpiu akumulatorius išlaiko mažiausia 50 % savo vardinės talpos.

PI WSKAZÓWKI BEZPIECZEŃSTWA

- Nigdy nie wykorzystywać ładowarki akumulatorowej do ładowania innych urządzeń elektrycznych.

- Nie stosować żadnej innej ładowarki akumulatorowej lub metody ładowania, aby naładować specjalne akumulatory. Użycie innych ładowarek może prowadzić do pożaru, wybuchu lub uszkodzenia akumulatorów.

- Ładowarka akumulatorowa może być obsługiwana przez dzieci powyżej 8 roku życia i przez osoby z ograniczonymi zdolnościami psychicznymi, sensorycznymi lub umysłowymi lub przez osoby bez doświadczenia i wiedzy, jeśli znajdują się one pod nadzorem lub zostały poinstruowane odnośnie bezpiecznego użytkowania ładowarki akumulatorowej i rozumieją skalę wynikających z tego zagrożeń. Dzieci nie mogą bawić się

ładowarką akumulatorową. Czynności związane z czyszczeniem i konserwacją przeprowadzaną przez Klienta nie mogą być realizowane przez dzieci bez nadzoru.

- Ładowarka akumulatorowa jest wprawdzie wodoszczelna, jednak nie wolno jej zanurzać w wodzie lub w innych cieczach. Ponadto nie wolno nigdy używać ładowarki akumulatorowej, gdy przyłącza są mokre.

- Nigdy nie manipulować lub nie dotykać mokrymi dłońmi wtyczki sieciowej, wtyczki ładowania lub styków ładowania. Mogłoby to doprowadzić do porażenia prądem.

- Nie dotykać styków ładowania przedmiotami z metalu. Zwracać uwagę na to, aby żadne ciała obce nie doprowadziły do zwarcia styków. Mogłoby to doprowadzić do porażenia prądem, pożaru lub uszkodzenia ładowarki akumulatorowej.

- Należy regularnie usuwać kurz z wtyczki sieciowej. Wilgoć lub inne problemy mogą zmniejszyć efektywność izolacji, co z kolei może prowadzić do pożaru.

- Nigdy nie wymontowywać lub nie modyfikować ładowarki akumulatorowej. Mogłoby to doprowadzić do pożaru lub porażenia prądem.

- Nigdy nie podłączać ładowarki do gniazdka wtykowego wielokrotnego lub przedłużacza. Zastosowanie gniazdka wtykowego wielokrotnego lub podobnych środków może doprowadzić do przekroczenia górnej granicy prądu znamionowego i wywołać pożar.

- Nie używać ładowarki, gdy kabel jest połączony lub nawinięty i nie przechowywać z kablem owiniętym wokół obudowy. Uszkodzony kabel może prowadzić do pożaru lub porażenia prądem.

- Podłączyć prawidłowo wtyczkę sieciową i wtyczkę ładowania do gniazdka. Jeśli wtyczka sieciowa i ładowania nie zostaną prawidłowo podłączone, wówczas może dojść do pożaru na skutek porażenia prądem lub do przegrzania.

- Nie używać ładowarki akumulatorowej w pobliżu łatwopalnego materiału lub gazu. Mogłoby to doprowadzić do pożaru lub wybuchu.

- Nigdy nie przykrywać ładowarki akumulatorowej lub podczas ładowania nie ustawiać na niej innych przedmiotów. Mogłoby to doprowadzić do przegrzania wewnętrznego i tym samym do pożaru.

- Należy unikać upuszczania ładowarki i nie należy jej narażać na silne uderzenia. Takie działania mogłyby doprowadzić do powstania pożaru lub porażenia prądem elektrycznym.

- Akumulator i ładowarkę należy przechowywać z dala od dzieci.

- Należy chronić ładowarkę przed upuszczeniem oraz wstrząsami. Powyższe działania mogą wywołać pożar lub grozić porażeniem prądu podczas używania.

-Baterię i ładowarkę należy przechowywać w miejscu niedostępnym dla dzieci.

- Podczas ładowania nie dotykać zestawu akumulatorów lub ładowarki akumulatorowej. Zestaw akumulatorów lub ładowarka akumulatorowa podczas ładowania osiągają temperatury sięgające 40–70 °C, dlatego też dotknięcie ich może prowadzić do oparzeń skóry z powodu niskiej temperatury.

- Nie używać, gdy obudowa zestawu akumulatorów jest uszkodzona lub pęknięta albo gdy słychać nietypowe dźwięki. Wydostający się płyn akumulatora może prowadzić do ciężkich obrażeń.

- Nie zwierać styków zestawu akumulatorów. Zestaw akumulatorów może się przez to mocno nagrzać i wywołać pożar, co z kolei może prowadzić do ciężkich obrażeń i uszkodzeń mienia.

- Nigdy nie wymontowywać lub nie modyfikować zestawu akumulatorów. Zestaw akumulatorów może się przez to mocno nagrzać i wywołać pożar, co z kolei może prowadzić do ciężkich obrażeń i uszkodzeń mienia.

- Gdy kabel sieciowy jest uszkodzony nie można dalej używać ładowarki akumulatorowej i należy zlecić autoryzowanemu sprzedawcy kontrolę jej działania.

- Nie obracać pedałem i nie przesuwając roweru, gdy ładowarka akumulatorowa jest podłączona. Na skutek ruchu kabel sieciowy może zaplątać się w pedałach, co z kolei może prowadzić do uszkodzenia ładowarki akumulatorowej, kabla sieciowego i/lub wtyczki.

- Należy z dużą starannością manipulować przy kablu sieciowym. Podłączenie ładowarki akumulatorowej do wnętrza, podczas gdy rower znajduje się na zewnątrz, może doprowadzić do tego, że kabel sieciowy zostanie zablokowany i uszkodzony w drzwiach lub oknie.

- Nie przejeżdżać kołami roweru po kablu sieciowym lub po wtyczce. Może przez to dojść do uszkodzeń kabla sieciowego lub wtyczki.

- Nie dopuścić do tego, aby zestaw akumulatorów upadł i nie narażać go na uderzenia. Zestaw akumulatorów może się przez to mocno nagrzać i wywołać pożar, co z kolei może prowadzić do ciężkich obrażeń i uszkodzeń mienia.

- Nie używać zestawu akumulatorów w ogniu i nie narażać go na oddziaływanie źródła ciepła. Może to wywołać pożar lub wybuch, co z kolei może prowadzić do ciężkich obrażeń lub uszkodzeń mienia.

- Nie modyfikować systemów e-Bike i ich nie rozkładać. Instalować wyłącznie oryginalne części i akcesoria. Może przez to dojść do uszkodzeń produktu, nieprawidłowego działania lub podwyższonego ryzyka obrażeń.

- Podczas zatrzymania należy zaciągnąć przednie i tylne hamulce i ustawić obie stopy na podłożu. Ustawienie stopy na pedałach podczas zatrzymania może prowadzić do niezamierzonego uruchomienia funkcji pomocniczej podczas jazdy, co z kolei może prowadzić do utraty kontroli i ciężkich obrażeń.

- Nie należy jeździć rowerem, gdy występują nieprawidłowości podczas pracy zestawu akumulatorów lub systemów e-Bike. Może to prowadzić do utraty kontroli i powodować ciężkie obrażenia.

- Przed rozpoczęciem jazdy w nocy należy koniecznie sprawdzić poziom naładowania akumulatora. Reflektor zasilany przez zestaw akumulatorów wyłącza się na krótko przed tym, gdy pozostały poziom naładowania akumulatora przekroczy granicę, przy której możliwa jest jazda wspomagana przez funkcję pomocniczą. Jazda bez działających reflektorów może zwiększyć ryzyko obrażeń.

- Jeśli dopiero wsiada się na rower, aby osiągnąć określoną prędkość, nie rozpoczynać jazdy trzymając jednej stopy na pedale i drugiej na podłożu. Może to prowadzić do utraty kontroli lub powodować ciężkie obrażenia. Rozpocząć jazdę dopiero wtedy, gdy usiądzie się prawidłowo na siodełku roweru.

- Naciśnij przycisk „pchanie”, tylko w momencie gdy koło ma bezpośredni kontakt z podłożem. W przeciwnym razie koło będzie się obracać ze zbyt dużą prędkością i może spowodować obrażenia.

- Nie należy korzystać z funkcji Bluetooth w szpitalach lub innych placówkach medycznych, w których korzystanie z urządzeń elektronicznych lub bezprzewodowych jest zabronione. W przeciwnym razie może to mieć wpływ na sprzęt medyczny i powodować wypadki.

W przypadku korzystania z funkcji Bluetooth, należy utrzymać ekran w bezpiecznej odległości do rozruszników serca. W przeciwnym razie fale radiowe mogą wpływać na funkcję rozrusznika.

Nie należy korzystać z funkcji Bluetooth w pobliżu zautomatyzowanych urządzeń, takich jak drzwi automatycznych, alarmów pożarowych itp. W przeciwnym razie fale radiowe mogą wpływać na te urządzenia i spowodować wypadek wywołany ewentualnymi usterekami.

- Jeśli tylne koło nie ma kontaktu z podłożem, nie należy naciskać przełącznika wspomagania pchania. W przeciwnym razie koło będzie obracać się z dużą prędkością w powietrzu, co może spowodować obrażenia u użytkownika.

- Bezprzewodowej funkcji z niskoenergetyczną technologią Bluetooth nie należy stosować w określonych miejscach jak np. szpitale czy placówki medyczne, w których stosowanie urządzeń elektronicznych i bezprzewodowych jest zabronione. W przeciwnym razie może dojść do zakłóceń w pracy urządzeń medycznych, a to z kolei może stać się przyczyną wypadku.

- W przypadku stosowania bezprzewodowej funkcji z niskoenergetyczną technologią Bluetooth podczas użytkowania należy trzymać wyświetlacz w bezpiecznej odległości od rozruszników serca. Wskutek nieprzestrzegania tego zalecenia fale radiowe mogą zakłócać pracę rozrusznika serca.

- Funkcji bezprzewodowej z niskoenergetyczną technologią Bluetooth nie można stosować w pobliżu urządzeń z automatycznym sterowaniem, jak np. drzwi automatyczne, czujniki pożaru itd. Nieprzestrzeganie tego zalecenia może powodować zakłócenie pracy urządzeń przez fale radiowe, co może prowadzić do wypadku wskutek nieprawidłowego działania lub niewłaściwej pracy urządzenia.

GWARANCJA

W przypadku posiadanego układu napędowego i odpowiednich komponentów obowiązują ustawowe postanowienia dotyczące gwarancji. Okres gwarancji rozpoczyna się w momencie sprzedaży lub przekazania pojazdu do Klienta końcowego.

AKUMULATOR SYSTEMU NAPĘDOWEGO ze względu na cykle ładowania i rozładowania oraz na proces starzenia ulegają naturalnemu zużyciu. Uwarunkowana przez to słabnąca pojemność akumulatora nie stanowi podstawy do roszczeń z tytułu ustawowej gwarancji. W przypadku akumulatora 400Wh / 500Wh / 600Wh obowiązuje następująca zasada: Po 700 pełnych cyklach ładowania w okresie obowiązywania gwarancji akumulator posiada jeszcze przynajmniej 50% swojej normalnej pojemności.

sk BEZPEČNOSTNÉ POKYNY

- Túto nabíjačku nikdy nepoužívajte na nabíjanie iných elektrických prístrojov.
- Na nabíjanie špeciálnych batérií nepoužívajte žiadnu inú nabíjačku ani inú metódu nabíjania. Použitie iných nabíjačiek môže spôsobiť oheň, výbuch alebo poškodenie batérie.
- Túto nabíjačku smú deti vo veku nad 8 rokov a osoby, ktoré disponujú obmedzenými telesnými, zmyslovými alebo duševnými schopnosťami alebo ktorým chýbajú skúsenosti a poznatky, používať iba pod dozorom alebo až po zaučení ohľadom bezpečného používania nabíjačky. Platí pritom, že museli porozumieť, že nabíjačka môže byť zdrojom nebezpečenstiev. Deti sa s nabíjačkou nesmú hrať. Deti bez dozoru nesmú vykonávať čistenie ani zákaznícku údržbu.
- Hoci je nabíjačka vodotesná, neponárajte ju nikdy do vody ani iných kvapalín. Okrem toho nabíjačku nikdy nepoužívajte vtedy, keď sú mokré prípojky.
- Sieťovej zástrčky, nabíjacej zástrčky ani kontaktov nabíjačky sa nikdy nedotýkajte mokrými rukami. Mohlo by to viesť k úderu elektrickým prúdom.
- Kontaktov nabíjačky sa nikdy nedotýkajte predmetmi z kovu. Dbajte na to, aby cudzie predmety neskratovali kontakty. Mohlo by to viesť k úderu elektrickým prúdom, vzniku ohňa alebo poškodeniu nabíjačky.
- Zo sieťovej zástrčky pravidelne odstraňujte prach. Vlhkosť alebo iné problémy môžu znižovať výkonnosť izolácie, čo môže viesť ku vzniku ohňa.
- Nabíjačku nikdy nedemontujte ani nepozmeňujte. Mohlo by to viesť ku vzniku ohňa alebo úderu elektrickým prúdom.
- Nabíjačku nikdy nezapájajte do káblov s mnohonásobnou zásuvkou ani do predlžovacích káblov. Zapojenie do káblov s mnohonásobnou zásuvkou alebo podobné metódy môžu viesť k prekročeniu menovitého prúdu a vzniku ohňa.
- Nabíjačku nepoužívajte, keď je kábel zviazaný alebo navinutý a nikdy ju neskladujte s káblom ovinutým okolo nej. Poškodený kábel môže spôsobiť oheň alebo úder elektrickým prúdom.
- Sieťovú zásuvku i nabíjaciu zásuvku pevne zastrčte do zásuvky. Pokiaľ sieťovú a nabíjaciu zásuvku nezastrčíte pevne, môže to spôsobiť oheň alebo úder elektrickým prúdom.
- Nabíjačku nepoužívajte v blízkosti horľavých materiálov alebo plynu. Mohlo by to spôsobiť oheň alebo úder elektrickým prúdom.
- Nabíjačku nikdy neprikrývajte ani na ňu nekladte iné predmety, zatiaľ čo nabíja. Mohlo by to viesť k vnútornému prehriatiu, a tým pádom k rozhoreniu ohňa.
- Nedovoľte, aby akumulátorová nabíjačka spadla, a nevystavujte ju silným nárazom. V opačnom prípade by to mohlo zapríčiniť oheň alebo zásah prúdom.
- Akumulátorovú batériu a akumulátorovú nabíjačku uchovávajte mimo dosahu detí.
- Nenechajte nabíjačku nikdy spadnúť a nevystavujte ju silným nárazom. Mohlo by to mať za dôsledok vznik požiaru, alebo zásah elektrickým prúdom.
- Akumulátor a nabíjačku skladujte mimo dosah detí.
- Zariadenia Akkupack ani nabíjačky sa počas nabíjania nedotýkajte. Akkupack a nabíjačka dosahujú počas nabíjania teploty okolo 40–70 °C, preto môže dotyk viesť k popáleninám pri nižších teplotách.
- Akkupack nepoužívajte, ak je jeho puzdro poškodené alebo nalomené alebo ak zacítite neobvyklé pachy. Vytekajúca batériová kvapalina môže spôsobiť ťažké poranenia.
- Kontakty Akkupack-u neskratujte. Môže to viesť k jeho rozhorúčeniu alebo rozhoreniu ohňa, čo môže mať za následok ťažké poranenia alebo vecné škody.
- Akkupack nikdy nedemontujte ani nepozmeňujte. Môže to viesť k jeho rozhorúčeniu alebo rozhoreniu ohňa, čo môže mať za následok ťažké poranenia alebo vecné škody.
- Keď je poškodený sieťový kábel, nabíjačku viac nepoužívajte a dajte ju otestovať autorizovanému predajcovi.
- Počas toho, ako je pripojená nabíjačka, nekrúťte pedálmi ani nehýbte bicyklom. Sieťový kábel by sa totiž mohol zamotať do pedálov, čo môže viesť k poškodeniu nabíjačky, sieťového kábla a/alebo zástrčky.

- So sieťovým káblom manipulujte opatrne. To, keď nabíjačku pripojíte vo vnútri, zatiaľ čo sa nabíjaný bicykel nachádza vonku, môže viesť k situácii, že sa sieťový kábel priškrípne o dvere alebo o okno a poškodí sa.

- Kolesami bicykla nikdy nejazdíte cez sieťový kábel ani zástrčku. Mohli by ste tak poškodiť sieťový kábel alebo zástrčku.

- Dávajte pozor, aby vám Akkupack nespadol a nevystavujte ho nárazom. Môže to viesť k jeho rozhorúčeniu alebo rozhoreniu ohňa, čo môže mať za následok ťažké poranenia alebo vecné škody.

- Akkupack nelikvidujte v ohni a nevystavujte ho zdrojom vysokých teplôt. Môže to viesť k rozhoreniu ohňa alebo výbuchu, čo môže mať za následok ťažké poranenia alebo vecné škody.

- e-Bike systémy nepozmeňujte a nikdy ich ani nerozoberajte. Inštalujte výhradne originálne diely a príslušenstvo. Môže to viesť k poškodeniu výrobku, nesprávnemu fungovaniu alebo zvýšenému riziku poranení.

- Pri zastavovaní zatiahnite za prednú i za zadnú brzdu a obe nohy postavte na zem. Umiestnenie nohy na pedál počas zastavovania môže viesť k nechcenému aktivovaniu funkcie jazdnej podpory, čo zas môže poviesť ku strate kontroly a ťažkým poraneniam.

- Ak Akkupack alebo e-Bike systémy nie sú, ako sa zdá, v poriadku, pre istotu vtedy na bicykli nejazdíte. Mohlo by to poviesť ku strate kontroly a ťažkým poraneniam.

- V každom prípade ešte pred jazdou skontrolujte zostatkový stav nabitia batérie. Hneď potom, ako zostatková kapacita batérie poklesne pod úroveň, pri ktorej je možná jazda s podporou, sa najprv vypne reflektor napájaný prúdom z Akkupack-u. Jazda bez funkčných reflektorov môže znamenať zvýšené riziko poranenia.

- Jazdu nikdy neštartujte jednou nohou na pedále a druhou na zemi, zatiaľ čo vy ešte len nasadáte na bicykel, ktorý už nabral istú rýchlosť. Mohlo by to poviesť ku strate kontroly alebo ťažkým poraneniam. Vždy sa najprv riadne posadte na sedadlo bicykla, až potom vyrazte.

- Tlačidlo pomoc pri tlačení používajte výhradne v prípade, že je zadné koleso bicykla na zemi. V opačnom prípade sa začne koleso točiť veľkou rýchlosťou a mohlo by dojsť k zraneniu.

- Nepoužívajte Bluetooth funkcie v nemocniciach alebo iných zdravotných zariadeniach, kde je používanie elektronických alebo bezdrôtových zariadení zakázané. Mohlo by tak dojsť k ovplyvneniu funkcie citlivých lekárskeho prístrojov a spôsobiť tak nehodu.

V prípade, že používate funkciu Bluetooth, udržiujte displej v bezpečnej vzdialenosti od kardiostimulátora. Inak môžu elektromagnetické vlny ovplyvniť jeho funkciu.

Nepoužívajte Bluetooth v blízkosti automatických zariadení ako sú napríklad automatické dvere, požiarový alarm a podobne. Inak môžu elektromagnetické vlny ovplyvniť a spôsobiť tak nehodu možnými vzniknutými poruchami.

- Nikdy nestláčajte spínač pomoci pri tlačení, keď sa zadné koleso nedotýka zeme. V opačnom prípade sa bude koleso vo vzduchu otáčať vysokou rýchlosťou a vy sa môžete zraniť.

- Bezdrôtovú funkciu s nízkoenergetickou technológiou Bluetooth nepoužívajte v priestoroch, v ktorých je zakázané používanie elektronických a bezdrôtových zariadení, napríklad v nemocniciach alebo zdravotníckych zariadeniach. V opačnom prípade to môže ovplyvniť zdravotnícke prístroje atď. a zapríčiniť nehodu.

- Keď používate bezdrôtovú funkciu s nízkoenergetickou technológiou Bluetooth, displej pri používaní udržiujte v bezpečnej vzdialenosti od kardiostimulátorov. V opačnom prípade môžu rádiové vlny ovplyvniť funkciu kardiostimulátorov.

- Bezdrôtovú funkciu s nízkoenergetickou technológiou Bluetooth nepoužívajte v blízkosti zariadení s automatickým riadením, ako sú napríklad automatické dvere, požiarne hlásiče atď. V opačnom prípade môžu rádiové vlny ovplyvniť zariadenia a zapríčiniť úraz v dôsledku prípadnej chybné funkcie alebo neúmyselnej prevádzky.

ZÁRUKA

Pre váš pohonný systém a k nemu patriace komponenty platia zákonné ustanovenia pre záruku. Záručná doba začína plynúť predajom, resp. odovzdaním vozidla konečnému zákazníkovi.

BATÉRIA POHONNÉHO SYSTÉMU v dôsledku cyklov nabíjania a vybíjania a procesu starnutia podlieha prirodzenému opotrebeniu. Tým podmienený pokles kapacity nezakladá nárok na uznanie zákonnej záruky. Pre batérie typu 400Wh / 500Wh / 600Wh platí: po 700 úplných cykloch nabitia počas doby trvania záruky máva batéria ešte minimálne 50% zo svojej menovitej kapacity.

SI VARNOSTNA NAVODILA

- Polnilnika za akumulator nikoli ne uporabljajte za polnjenje drugih električnih naprav.
- Za polnjenje posebnih akumulatorjev ne uporabljajte nobenega drugega polnilnika ali druge metode polnjenja. Uporaba drugih polnilnikov lahko privede do požara, eksplozije ali poškodb akumulatorja.
- Ta polnilnik akumulatorja smejo uporabljati osebe, starejše od 8 let, in osebe z zmanjšanimi fizičnimi, senzoričnimi ali duševnimi sposobnostmi ali če nimajo izkušenj in znanja, če so pod nadzorom ali če so bile poučene o varni uporabi polnilnika akumulatorja in o nevarnostih, ki lahko zaradi tega nastanejo. Otroci se s polnilnikom akumulatorja ne smejo igrati. Otrokom je čiščenje in vzdrževanje brez nadzora prepovedano.
- Čeprav polnilnik akumulatorja vodotesen, ga nikoli ne potopite v vodo ali druge tekočine. Polnilnika akumulatorja tudi nikoli ne uporabljajte, če so priključki mokri.
- Električnega vtiča, polnilnega vtiča ali polnilnih kontaktov nikoli ne uporabljajte ali se jih dotikajte z mokrimi rokami. To bi lahko privedlo do električnega udara.
- Polnilnih kontaktov se ne dotikajte s kovinskimi predmeti. – Bodite pozorni, da zaradi tujkov ne pride do kratkega stika kontaktov. To bi lahko privedlo do električnega udara, požara ali poškodbe polnilnika akumulatorja.
- Redno odstranjujte prah z električnega vtiča. Vlaga ali druge težave lahko zmanjšajo učinkovitost izolacije, kar lahko privede do požara.
- Polnilnega akumulatorja nikoli ne demontirajte ali spreminjajte. To bi lahko privedlo do požara ali električnega udara.
- Polnilnika akumulatorja ne uporabljajte z vtičnico z več vtiči ali s podaljškom. Uporaba vtičnice z več vtičnicami ali podobni postopki lahko presežejo nazivni tok in povzročijo požar.
- Polnilnika akumulatorja ne uporabljajte, če je kabel zvezan ali navit, ter ga ne shranjujte s kablom, ovitim okrog ohišja polnilnika. Poškodovan kabel lahko privede do požara ali električnega udara.
- Električni vtič in polnilni vtič čvrsto vtaknite v vtičnico. Če električni vtič in polnilni vtič nista čvrsto vtaknjena, lahko to privede do požara zaradi električnega udara ali pregretja.
- Polnilnika akumulatorja ne uporabljajte v bližini gorljivega materiala ali plina. To bi lahko privedlo do požara ali eksplozije.
- Polnilnika akumulatorja med polnjenjem nikoli ne pokrivajte in nanj ne postavljajte drugih predmetov. To bi lahko privedlo do pregretja in posledično do požara.
- Ne dovolite, da naprava za polnjenje akumulatorja pade na tla in je ne izpostavljajte močnim tresljajem. V nasprotnem primeru lahko pride do požara ali električnega udara.
- Komplet akumulatorja in napravo za polnjenje akumulatorja shranjujte zunaj dosega otrok.
- Ne dovolite, da naprava pade na tla in je ne izpostavljajte močnim tresljajem. To lahko pri uporabo povzroči požar ali električni udar .
- Baterijo in polnilnik shranjujte zunaj dosega otrok.
- Med polnjenjem se ne dotikajte akumulatorja ali polnilnika akumulatorja. Ker se lahko akumulator ali polnilnik akumulatorja med polnjenjem segrejeta do 40–70 °C, se lahko ob dotiku opečete.
- Ne uporabljajte, če je ohišje akumulatorja poškodovano ali zlomljeno ali če slišite neobičajne zvoke. Iztekajoča akumulatorska tekočina lahko privede do hudih telesnih poškodb.
- Ne naredite kratkega stika na kontaktih akumulatorja. S tem lahko akumulator postane zelo vroč ali se vname, kar lahko privede do hudih telesnih poškodb ali poškodb lastnine.
- Akumulatorja nikoli ne demontirajte ali spreminjajte. S tem lahko akumulator postane zelo vroč ali se vname, kar lahko privede do hudih telesnih poškodb ali poškodb lastnine.
- Če je električni kabel poškodovan, polnilnika akumulatorja ne uporabljajte več in ga dajte preveriti pooblaščenemu trgovcu.
- Kadar je polnilnik akumulatorja priključen, ne vrtite pedalov in kolesa ne premikajte. S tem lahko pedala zagrabijo električni kabel, kar privede do poškodb polnilnika akumulatorja, električnega kabla in/ali vtiča.

- Električni kabel uporabljajte previdno. Priključek polnilnika akumulatorja v notranjosti, medtem ko je kolo zunaj, lahko privede do tega, da se električni kabel zatakne v vrata ali okno in poškoduje.

- S kolesi kolesa ne zapeljite čez električni kabel ali vtič. S tem lahko poškodujete električni kabel ali vtič.

- Akumulator ne sme pasti na tla in ne izpostavljajte ga udarcem. S tem lahko akumulator postane zelo vroč ali se vname, kar lahko privede do hudih telesnih poškodb ali poškodb lastnine.

- Akumulatorja ne odlagajte v ogenj in ne izpostavljajte ga virom vročine. Zaradi tega lahko pride do požara ali eksplozije, kar lahko privede do hudih telesnih poškodb ali poškodb lastnine.

- Nikoli ne spreminjajte sistemov e-Bike in jih nikoli ne razstavljajte. Namestite izključno originalne dele in originalno dodatno opremo. Zaradi tega lahko pride do poškodb na izdelku, nepravilnega delovanja ali povečane nevarnosti poškodb.

- Pri zaustavljanju zavirajte s sprednjo in z zadnjo zavoro ter postavite obe nogi na tla. Če imate med zaustavljanjem na pedal eno nogo, se lahko nehote aktivira funkcija za pomoč pri vožnji, kar lahko privede do izgube nadzora in hudih telesnih poškodb.

- Ne peljite se s kolesom, če obstajajo nepravilnosti na akumulatorju ali sistemih e-Bike. To lahko privede do izgube nadzora nad kolesom in povzroči hude telesne poškodbe.

- Pred vožnjo ponoči vsekakor preverite nivo napoljenosti akumulatorja. Žaromet, ki ga napaja akumulator, se izklopi tik po tem, ko nivo napoljenosti akumulatorja pade pod nivo, pri katerem je mogoča vožnja s pomočjo pri vožnji. Vožnja brez delujočih žarometov poveča vaše tveganje za telesne poškodbe.

Vožnje ne začnite z eno nogo na pedalu in z drugo na tleh, medtem ko se vzpenjate na kolo šele, ko je že doseglo določeno hitrost. To lahko privede do izgube nadzora in hudih telesnih poškodb. Speljite šele, ko pravilno sedite na sedežu kolesa.

- Aktivirajte pomoč za pomik samo, če se zadnje kolo dotika tal. V nasprotnem primeru se bo kolo vrtelo z visoko hitrostjo in lahko s tem povzroči telesne poškodbe.

- Funkcije Bluetooth ne uporabljajte v ustanovah, kot so bolnišnice, ali v zdravstvenih domovih, kjer je uporaba elektronskih ali brezžičnih naprav prepovedana. V nasprotnem primeru lahko to negativno vpliva na medicinsko opremo in povzroči nezgode.

Ko uporabljate funkcijo Bluetooth, prikazovalnik držite v varni razdalji od srčnega spodbujevalnika. V nasprotnem primeru lahko radijski valovi negativno vplivajo na delovanje srčnega spodbujevalnika.

Funkcije Bluetooth ne uporabljajte v bližini avtomatiziranih naprav, kot so samodejna vrata, požarni alarmi itd. V nasprotnem primeru lahko radijski valovi negativno vplivajo na te naprave in povzročijo nezgodo zaradi morebitnega nepravilnega delovanja.

- Stikala za potisno pomoč ne aktivirajte, če se zadnje kolo ne dotika tal. V nasprotnem primeru se bo kolo v zraku zavrtelo z visoko hitrostjo, vi pa se lahko pri tem poškodujete.

- Brezžičnega delovanja s tehnologijo Bluetooth ne uporabljajte na območjih, kot so bolnišnice ali zdravstvene ustanove, v katerih je prepovedana uporaba elektronskih in brezžičnih naprav. V nasprotnem primeru lahko to vpliva na medicinsko opremo in povzroči nezgodo.

- Če uporabljate brezžično delovanje s tehnologijo Bluetooth, pridržite zaslon na varni razdalji od srčnega spodbujevalnika. V nasprotnem primeru lahko radijski valovi negativno vplivajo na delovanje srčnega spodbujevalnika.

- Brezžičnega delovanja s tehnologijo Bluetooth ne uporabljajte v bližini naprav s samodejnim upravljanjem, kot so samodejna vrata, požarni alarmi itd. V nasprotnem primeru lahko radijski valovi negativno vplivajo na te naprave in povzročijo nesrečo zaradi nepravilnega ali nenamerne delovanja.

GARANCIJA

Za vaš pogonski sistem in pripadajoče komponente veljajo zakonske garancijske določbe. Garancija začne veljati z nakupom oz. prodajo ali predajo vozila končnim strankam.

AKUMULATOR POGONSKEGA SISTEMA se zaradi ciklusov polnjenja in praznjenja ter procesa staranja obrablja po naravni poti. Zmogljivost, ki se zaradi tega zmanjša, ne upravičuje pravice do zakonske garancije. Za akumulator moči 400Wh / 500Wh / 600Wh velja: V garancijskem obdobju ima akumulator po 700 ciklusih polnjenja do konca vsaj še 50 % svoje nazivne zmogljivosti.

ro INSTRUCȚIUNI PRIVIND SIGURANȚA

- Nu utilizați niciodată acest încărcător pentru încărcarea altor aparate electrice.

- Nu utilizați niciun alt încărcător sau metodă de încărcare, pentru a încărca acumuloarele speciale. Utilizarea altor încărcătoare poate conduce la incendii, explozii sau deteriorarea acumulatorului.

- Acest încărcător de acumuloare nu trebuie utilizat de copiii de sub 8 ani și de persoane cu abilități fizice, senzoriale sau psihice limitate sa lipsite de cunoștințe și experiență, decât dacă sunt supravegheați sau au fost instruiți în utilizarea sigură a încărcătorului de acumuloare și au înțeles pericolele generate de acesta. Copiii nu trebuie să se joace cu încărcătorul. Curățarea și întreținerea aflate în responsabilitatea clientului nu trebuie efectuate de copii nesupravegheați.

- Deși încărcătorul de acumuloare este etanș, nu îl scufundați niciodată în apă sau în alte lichide. Suplimentar, nu utilizați încărcătorul de acumulatori niciodată dacă racordurile sunt ude.

- Nu manevrați sau atingeți niciodată fișa de rețea, ștecherul încărcătorului sau contactele de încărcare cu mâinile ude. Aceasta ar putea conduce la electrocutare.

- Nu atingeți contactele de încărcare cu obiecte din metal. Aveți grijă ca niciun obiect străin să nu scurtcircuiteze contactele. Aceasta ar putea conduce la electrocutări, incendiu sau la deteriorări.

- Îndepărtați la intervale regulate praful de pe ștecherul de rețea. Umiditatea sau alte probleme pot influența eficiența izolației, ceea ce poate conduce la un incendiu.

- Nu demontați și nu modificați încărcătorul pachetului de acumuloare niciodată. Aceasta ar putea conduce la un incendiu sau electrocutare.

- Nu utilizați o priză multiplă sau un prelungitor împreună cu acesta. Utilizarea unei prize multiple sau a unor procese similare poate conduce la depășirea curentului nominal și la un incendiu.

- Nu îl utilizați dacă este înodat cablul sau dacă este rulat și nu îl depozitați cu cablul rulat în jurul carcasei încărcătorului. Un cablu deteriorat poate cauza un incendiu sau o electrocutare.

- Introduceți ștecherul de alimentare și cel de încărcare ferm în priză. În cazul în care ștecherul de alimentare și cel de încărcare nu sunt conectate ferm, aceasta poate duce la un incendiu prin electrocutare sau supraîncălzire.

- Nu utilizați încărcătorul acumuloarelor în apropierea materialelor inflamabile sau a gazului. Aceasta ar putea conduce la un incendiu sau o explozie.

- Nu acoperiți încărcătorul acumulatorului niciodată și nici nu așezați obiecte pe acesta, în timp ce are loc încărcarea. Aceasta ar putea conduce la o supraîncălzire internă și implicit la incendiu.

- Nu lăsați încărcătorul de acumulatori să cadă și nu îl expuneți loviturilor puternice. În caz contrar este posibil să cauzeze un incendiu sau o electrocutare. Depozitați pachetul de acumuloare și încărcătorul acestuia în afara razei de acțiune a copiilor.

- Nu atingeți pachetul de acumuloare sau încărcătorul în timpul încărcării. Datorită faptului că pachetul de acumuloare sau încărcătorul acestora ating 40–70 °C pe parcursul încărcării, atingerea poate duce la arsuri de joasă temperatură.

- Nu îl utilizați dacă este deteriorată carcasa pachetului de acumuloare sau dacă ați constatat mirosuri neobișnuite. Lichidul scurs din acumulator poate conduce la vătămări grave.

- Nu scurtcircuitați contactele pachetului de acumuloare. Astfel s-ar putea încinge pachetul de acumuloare sau poate lua foc, ceea ce duce la vătămări grave sau deteriorarea proprietății.

- Nu demontați și nu modificați pachetul de acumuloare niciodată. Astfel s-ar putea încinge pachetul de acumuloare sau poate lua foc, ceea ce duce la vătămări grave sau deteriorarea proprietății.

- În cazul în care cablul de alimentare este deteriorat, nu continuați să utilizați încărcătorul de acumuloare și solicitați verificarea din partea unui comerciant autorizat.

- Nu rotiți pedalele și nu deplasați bicicleta, cât timp încărcătorul de acumuloare este conectat. În această situație, cablul de alimentare se poate prinde în pedale, ceea ce duce la deteriorarea încărcătorului, a cablului de alimentare și/sau a ștecherului.

- Manevrați cablul de alimentare cu atenție. Conectarea încărcătorului în interior, în timp ce bicicleta se află afară, poate conduce la înțepenirea cablului de alimentare într-o ușă sau o fereastră și la deteriorarea acestuia.

- Nu treceți cu roțile bicicletei peste cablul de alimentare sau ștecher. În acest context se poate ajunge la deteriorarea cablului de alimentare sau a ștecherului.

- Nu lăsați pachetul de acumulatori să cadă și nu îl expuneți loviturilor. Astfel s-ar putea încinge pachetul de acumuloare sau poate lua foc, ceea ce duce la vătămări grave sau deteriorarea proprietății.

- Nu eliminați pachetul de acumuloare ca deșeu în foc și nu îl expuneți unei surse de căldură. Într-o astfel de situație se poate ajunge la un incendiu sau o explozie, ceea ce conduce la vătămări grave sau la deteriorarea bunurilor.

- Nu modificați sistemele E-bike și nu dezasamblați. Instalați numai piese și accesorii originale. În caz contrar pot apărea deteriorări ale produsului, disfuncționalități sau un risc crescut de vătămări.

- La oprire aplicați atât frâna frontală, cât și cea posterioară și puneți ambele picioare pe pământ. Așezarea unui picior pe pedală în timpul procesului de oprire poate conduce la activarea accidentală a funcției de asistență la deplasare, ceea ce conduce la pierderea controlului și la vătămări grave.

- Nu utilizați bicicleta, dacă ați constatat neregularități la pachetul de acumulatori sau la alte sisteme E-bike. Aceasta ar putea conduce la o pierdere a controlului și la vătămări grave.

- Verificați în orice situație nivelul de încărcare al acumulatorului, înainte de a efectua o deplasare noaptea. Farul alimentat de pachetul de acumulatori se deconectează la scurt timp după ce rezerva de energie a acumulatorului scade sub nivelul la care mai este posibilă deplasarea asistată. Deplasarea fără faruri funcționale poate crește riscul de a fi rănit.

- Nu începeți deplasarea cu un picior pe pedală și unul pe sol, în timp ce vă urcați pe bicicletă, ci după ce a atins o anumită viteză. Aceasta ar putea conduce la o pierdere a controlului sau la vătămări grave. Începeți deplasarea abia după ce ședeți bine pe șaua bicicletei.

- Nu apăsați comutatorul de asistență la deplasare, dacă roata din spate nu atinge solul. În caz contrar roata se va învârti în aer la o viteză ridicată și puteți să vă răniți.

- Nu utilizați funcția fără fir cu tehnologia de joasă tensiune Bluetooth în zonele în care utilizarea echipamentelor electronice cu tehnologie wireless este interzisă, precum în spitale și alte instituții medicale similare. În caz contrar aceasta poate influența dispozitivele medicale și poate cauza un accident.

- Dacă utilizați funcția fără fir cu tehnologie de joasă tensiune Bluetooth, mențineți pe parcursul utilizării afișajului o distanță sigură față de stimulatoarele cardiace. În caz contrar ar putea influența undele radio ale stimulatoarelor cardiace.

- Nu utilizați funcția fără fir cu tehnologia de joasă tensiune Bluetooh în apropierea aparatelor cu comandă automată, ca de exemplu ușile automate, indicatoarele de incendiu etc. În caz contrar este posibil ca undele radio să influențeze aparatele și să cauzeze o posibilă disfuncționalitate sau o funcționare accidentală.

GARANȚIA

Sistemului de acționare și componentelor aferente li se aplică prevederile garanției legale. Intervalul de garanție începe la momentul vânzării, respectiv transferului vehiculului către clientul final.

ACUMULATORUL SISTEMULUI DE ACȚIONARE este supus unui proces de îmbătrânire și de uzură naturală ca urmare a ciclurilor de încărcare și descărcare. Capacitatea aflată în scădere ca urmare a acestui proces nu reprezintă un punct, care ar putea intra sub incidența garanției legale. Pentru un acumulator de 400 Wh/500 Wh/600 Wh se aplică: După 700 de cicluri complete de încărcare pe parcursul intervalului de garanție, acumulatorul mai dispune de cel puțin 50 % din capacitatea sa nominală.



www.atala.it	Atala
www.batavus.com	Batavus
www.ghost-bikes.com	Ghost
www.greens-bikes.de	Green's
www.haibike.com	Haibike
www.koga.com	Koga
www.lapierrebikes.com	Lapierre
www.loekie.nl	Loekie
www.raleigh.co.uk	Raleigh
www.sparta.nl / www.spartabikes.de	Sparta
www.vannicholas.com	Van Nicholas
www.whistlebikes.com	Whistle
www.winora.com	Winora

Accell Group quick start guide Yamaha Sideswitch & Multiswitch

LANGUAGE: cz el hr hu lt pl sk sl ro

ITEM NUMBER: 9950212202

EDITION: 1 | 09/2020

Copyright

The text, images and information in these documents are protected under the copyright of Accell Group N.V.

No translation, reprinting, reproduction or other commercial use such as on electronic media, even in part, is permitted without prior written consent from Accell Group N.V.

Accell Group N.V.
 Industrierweg 4, 8444 AR | Heerenveen, The Netherlands
 tel +31 (0)513 638 703 | www.accell-group.com